

POMPE PER ACIDI E LIQUIDI  
PERICOLOSI DAL 1992



CATALOGO  
GENERALE

2025 | 2026



# POMPE A TURBINA A TRASCINAMENTO MAGNETICO

## POMPE A TURBINA A TRASCINAMENTO MAGNETICO

Nelle pompe a turbina a trascinamento magnetico, il magnete esterno è montato direttamente sull'albero motore e trasmette il moto al magnete interno. Grazie al campo magnetico tra i due giunti la rotazione viene trasmessa senza alcun contatto fisico tra le parti e, in questo modo, la turbina assemblata al magnete interno ruota e movimentata il fluido. Il bicchiere è posizionato tra i due giunti magnetici e assicura una chiusura ermetica della parte idraulica della pompa, tenendola separata dal motore.

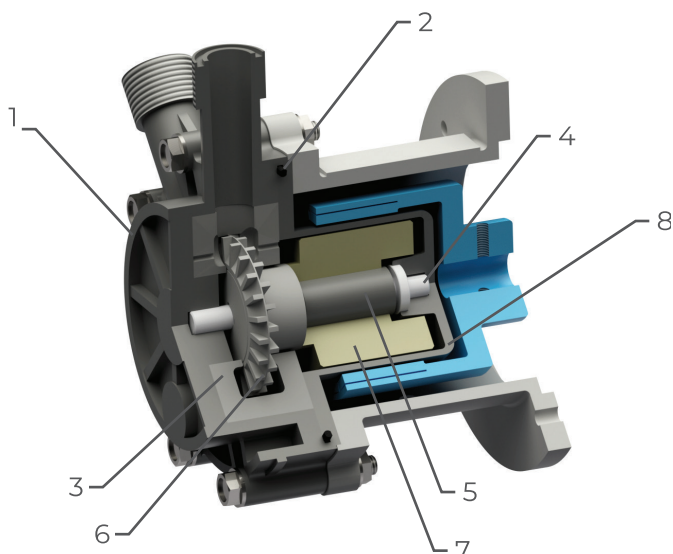

GemmeCotti produce **tre diverse tipologie di pompe a turbina rigenerativa a trascinamento magnetico:**

### HTT PP/PVDF

- Pompe realizzate in materiali termoplastici PP o PVDF.
- Portata fino a 9 m<sup>3</sup>/h.
- Prevalenza fino a 48 mcl.

### HTT-SP PP/PVDF

- Pompe realizzate in materiali termoplastici PP o PVDF.
- Portata fino a 6 m<sup>3</sup>/h.
- Prevalenza fino a 24 mcl.
- Corpo pompa ricavato da pieno.
- Autoadescante fino a 5 m.

### HTA AISI 316

- Pompe realizzate in acciaio inox AISI316.
- Portata fino a 7 m<sup>3</sup>/h.
- Prevalenza fino a 76 mcl.

#### MATERIALI A CONTATTO CON IL LIQUIDO

N. PARTE - DESCRIZIONE	POMPE A TURBINA		
	HTT	HTT-SP	HTA
1 - CORPO POMPA	PP o PVDF	PP o PVDF	AISI 316
2 - O-RING	EPDM o VITON	EPDM o VITON	EPDM o VITON
3 - DISCO SUPERIORE E INFERIORE	PP o PVDF	PP o PVDF	PTFEC
4 - ALBERO + ANELLO	CERAMICA Al <sub>2</sub> O <sub>3</sub> 99,7%	CERAMICA Al <sub>2</sub> O <sub>3</sub> 99,7%	HASTELLOY-C 276
5 - BOCCOLA	PTFEC	PTFEC	PTFEC
6 - GIRANTE	PVDF	PVDF	AISI 316
7 - MAGNETE INTERNO	PP o PVDF + NdFeB	PP o PVDF + NdFeB	AISI 316 + SmCo
8 - BICCHIERE	PP o PVDF	PP o PVDF	AISI 316



Le pompe a turbina rigenerativa a trascinamento magnetico in metallo serie HTA sono realizzate in AISI 316. Sono adatte al pompaggio di solventi, idrocarburi e liquidi pericolosi ed infiammabili. Grazie all'innovativo sistema a trascinamento magnetico le pompe HTA **riducono al minimo i rischi di perdite e i costi di manutenzione**. La trasmissione del moto avviene infatti tramite giunti magnetici senza l'utilizzo di tenute meccaniche e questa caratteristica garantisce **ermeticità del sistema, sicurezza ed efficienza**. Il liquido pompato deve necessariamente essere pulito, senza solidi in sospensione. Le pompe della serie HTA sono disponibili anche in versione **ATEX per zona 1 e zona 2** (pompa modello EM-T).

### STANDARD

- Albero statico in HC 276.
- Boccola rotante in PTFE/Grafite per alta resistenza chimica.
- Elevata coppia magnetica.
- Avviamento diretto.

### OPTIONAL

- Flange DIN o ANSI.
- Versione ATEX (pompe mod. EM-T AISI 316) zona 1 II2G e zona 2 II3G.
- Motore antideflagrante.
- Dispositivo contro la marcia a secco.
- Basamento.

### CARATTERISTICHE

- **Alta prevalenza e bassa portata** riducono l'utilizzo di by-pass.
- **Materiali disponibili:** AISI 316.
- **Materiali a contatto con il liquido:** corpo e girante: acciaio inox AISI 316; o-ring EPDM/VITON; boccole: PTFEC; albero Hastelloy C276.
- **Portata** fino a 7 m<sup>3</sup>/h; **Prevalenza:** fino a 76 mcl.
- **Temperatura max d'esercizio:** 160°C.
- **Viscosità massima:** 45 cPs.
- **Pressione nominale massima:** PN 25 a 20°C.
- Il design della girante consente di pompare liquidi con presenza di gas fino al 20%. **Ideale per il pompaggio di gas liquefatti.**

### CURVE 50Hz - 2900 RPM

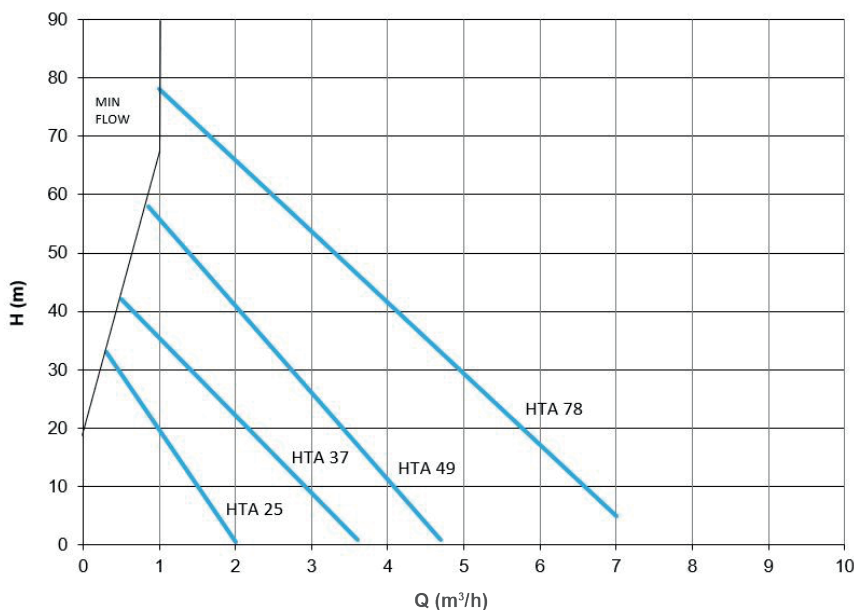

DATI TECNICI HTA

POMPA	MATERIAL	QMAX		HMAX		ASPIRAZIONE	MANDATA	PESO POMPA (kg)	MOTORE IDONEO POTENZA (kW) 2900 rpm	FLANGIA MOTORE
		50Hz (m³/h)	60Hz (USGPM)	50Hz (mcl)	60Hz (ft)					
HTA 25	AISI 316	2	10	32	140	3/4" FEMALE	3/4" FEMALE	7,5	1,1	80 - B3 / B5
HTA 37	AISI 316	3,5	19	43	180	3/4" FEMALE	3/4" FEMALE	7,5	1,1 2,2	80 - B3 / B5 90 - B3 / B5
HTA 49	AISI 316	4,7	25	58	235	1" FEMALE	1" FEMALE	14,2	2,2 3	90 - B5 100 - B5
HTA 78	AISI 316	7	36	76	320	1" FEMALE	1" FEMALE	19	3 4	100 - B5 112 - B5

HTA 25-37 SS / EM-T 25-37 SS (VERSIONE ATEX)

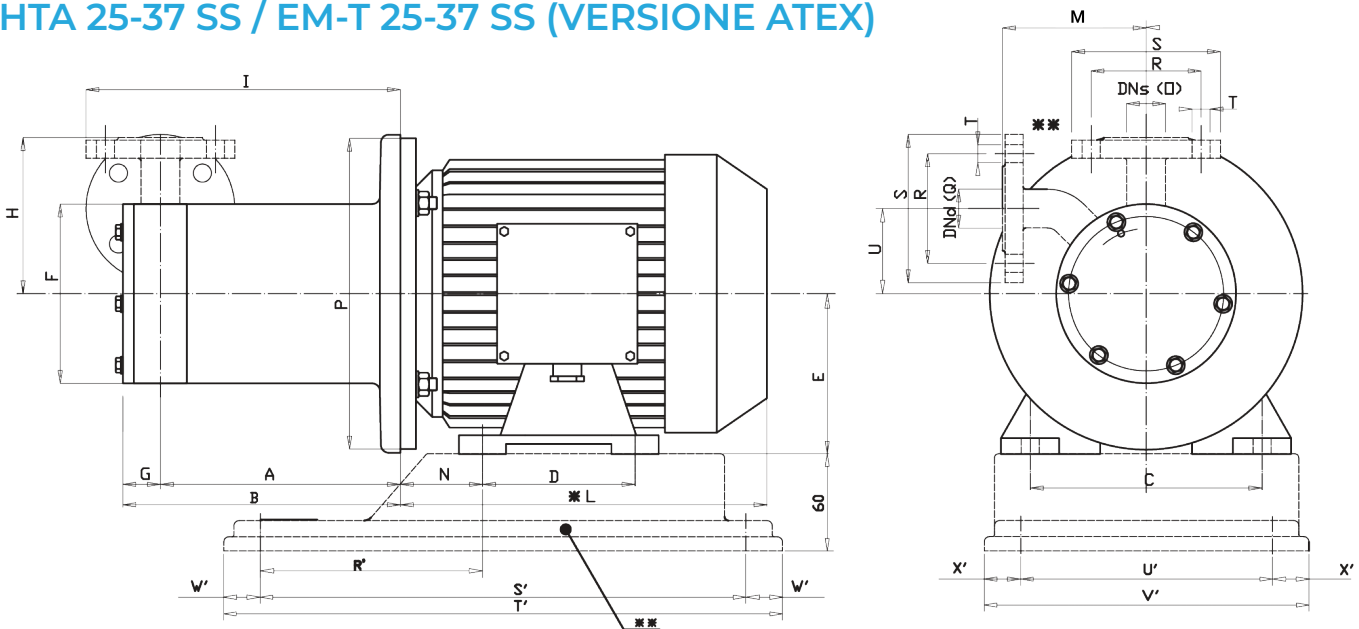

DIMENSIONI - mm -

POMPA	FLANGIA MOTORE B3 - B5	kW	A	B	C	D	E	F	G	H	I	*L	M	N	O	P	Q	U	DIMENSIONI BASAMENTO - mm -						
																			R'	S'	T'	U'	V'	W'	Z'
HTA 25	802B	1,1	167	192	125	100	80	123	25	100	218	232	98	50	3/4" FEMMINA	200	3/4" FEMMINA	61	120	302	350	157	205	24	24
HTA 37	802B 90 L2	1,1 2,2	167 177	192 202	125 140	100 125	80 90	123	25	100	220 230	232 280	98	56	3/4" FEMMINA	200	3/4" FEMMINA	61	120 132	302	350	157	205	24	24

DIMENSIONI FLANGE - mm -

POMPA	R	S	T	DNs	DNd	
HTA 25-37	75	105	14	20	20	DN20 PN40

\* Diverso a seconda del fornitore di motori \*\* OPTIONAL A RICHIESTA: Flange DIN o ANSI e Basamento.  
NOTE: DIREZIONE DI ROTAZIONE ANTIORARIA VISTA LATO VENTOLA MOTORE.  
POMPE DISPONIBILI FILETTATE O FLANGIATE.



# HTA AISI 316

POMPE A TURBINA RIGENERATIVA A TRASCINAMENTO MAGNETICO IN METALLO



## HTA 49-78 SS / EM-T 49-78 SS (VERSIONE ATEX)

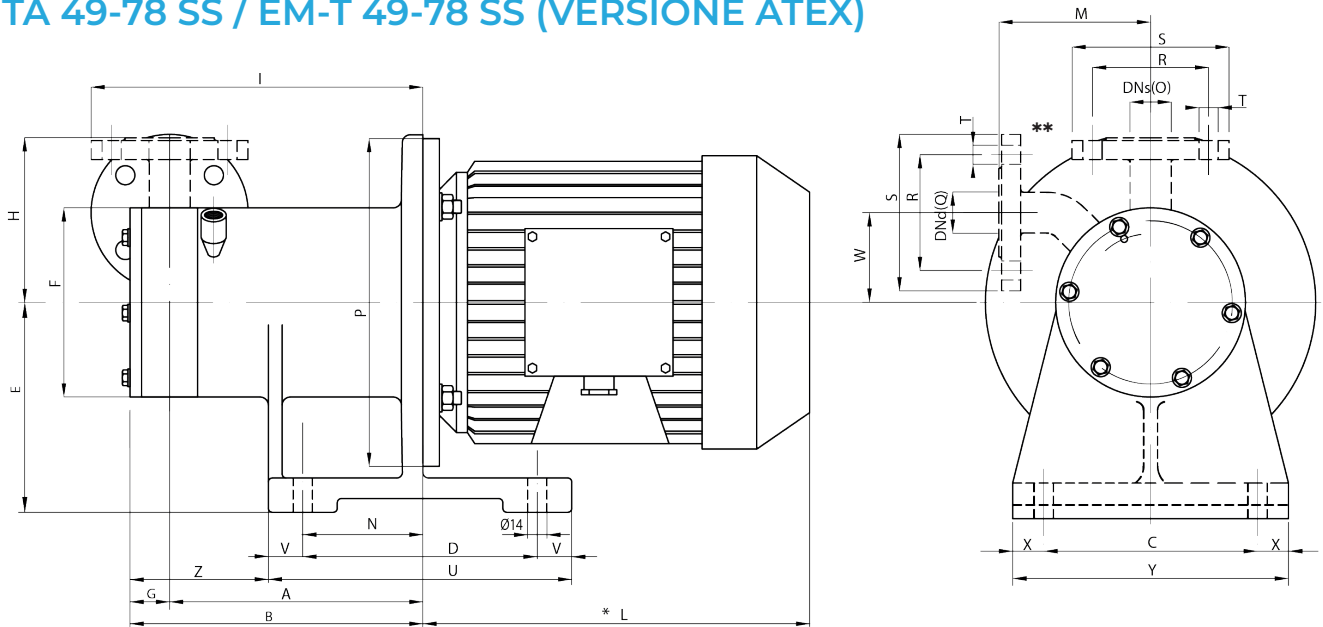

### DIMENSIONI - mm -

POMPA	FLANGIA MOTORE B5	kW	A	B	C	D	E	F	G	H	I	*L	M	N	O	P	Q	U	V	W	X	Y	Z
HTA 49	90 L2	2,2	185	215	155	170	150	139	30	121	253	280	111	109	1"	200	1"	220	25	62,5	22,5	200	91
	100 L2	3	205	235	155	170	150	139	30	121	263	316	111	119	FEMMINA	250	FEMMINA	220	25	62,5	22,5	200	91
HTA 78	100 L2	3	205	235	155	170	150	158	30	133	263	316	133	119	1"	250	1"	220	25	85,5	22,5	200	91
	112 M2	4	205	235	155	170	150	158	30	133	263	324	133	119	FEMMINA	250	FEMMINA	220	25	85,5	22,5	200	91

### DIMENSIONI FLANGE - mm -

POMPA	R	S	T	DNs	DNd	
HTA 49-78	85	115	14	25	25	DN25 PN40

\* Diverso a seconda del fornitore di motori \*\* OPTIONAL A RICHIESTA: Flange DIN o ANSI.  
NOTE: DIREZIONE DI ROTAZIONE ANTIORARIA VISTA LATO VENTOLA MOTORE.  
POMPE DISPONIBILI FILETTATE O FLANGIATE.



**GEMMECOTTI SRL**

Via Po 23-25-27  
20031 Cesate MILANO | ITALY  
EUROPEAN UNION

T: +39 02.96460406  
info@gemmecotti.com



[www.gemmecotti.com](http://www.gemmecotti.com)

