

POMPE PER ACIDI E LIQUIDI
PERICOLOSI DAL 1992



CATALOGO
GENERALE

2025 | 2026

PRESENTAZIONE AZIENDALE PAG. 4

POMPE CENTRIFUGHE A TRASCINAMENTO MAGNETICO | INTRODUZIONE PAG. 13



Pompe centrifughe a trascinamento magnetico

HTM PP/PVDF

PAG. 14



Pompe centrifughe autoadescanti a trascinamento magnetico

HTM SP PP/PVDF

PAG. 20



Pompe centrifughe a trascinamento magnetico

HCM PP/PVDF

PAG. 22



Pompe centrifughe a trascinamento magnetico

HTM SS AISI 316

PAG. 24

POMPE A TURBINA A TRASCINAMENTO MAGNETICO | INTRODUZIONE PAG. 27



Pompe a turbina a trascinamento magnetico

HTT PP/PVDF

PAG. 28



Pompe a turbina autoadescanti a trascinamento magnetico

HTT-SP PP/PVDF

PAG. 30



Pompe a turbina a trascinamento magnetico

HTA AISI 316

PAG. 32

POMPE A PALETTE A TRASCINAMENTO MAGNETICO | INTRODUZIONE PAG. 35



Pompe a palette a trascinamento magnetico

HPP/HPF PP/PVDF

PAG. 36



Pompe a palette a trascinamento magnetico

HTP AISI 316

PAG. 38

POMPE CENTRIFUGHE A TENUTA MECCANICA | INTRODUZIONE PAG. 41



Pompe centrifughe a tenuta meccanica

HCO PP/PVDF

PAG. 42

POMPE VERTICALI | INTRODUZIONE

PAG. 46



Pompe verticali monoblocco

HV PP/PVDF max L=1000 mm PAG. 47

Pompe centrifughe verticali

HVL PP/PVDF max L=2000 mm PAG. 49

Pompe verticali a trascinamento magnetico

HTM-V PP/PVDF PAG. 52



Pompe travaso fusti

HTF PP/PVDF/AISI 316 PAG. 53



Pompe verticali cantilever

PVA AISI 316 PAG. 54



Pompe pneumatiche a doppia membrana

HAOD PAG. 55



Pompe portatili

H-IBC PAG. 58



Pompe dosatrici autoadescenti

H-DOS PAG. 58

POMPE ATEX PER ATMOSFERE POTENZIALMENTE ESPLOSIVE

PAG. 59



POMPE ATEX AISI 316

PAG. 59



POMPE ATEX PP/PVDF

PAG. 60



ACCESSORI

PAG. 62



TABELLA DI COMPATIBILITÀ CHIMICA

PAG. 68

Tutti i dati in questo catalogo sono puramente indicativi e possono subire variazioni senza preavviso.

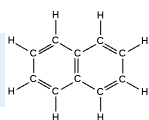

L'AZIENDA

GemmeCotti srl produce **pompe per acidi e liquidi pericolosi dal 1992**, anno in cui i fondatori decisero di creare la propria azienda dopo una considerevole esperienza maturata nel campo delle pompe per applicazioni industriali. Grazie al suo team di esperti, GemmeCotti negli anni ha progettato una **vasta gamma di pompe altamente tecnologiche e resistenti ad agenti chimici aggressivi** che oggi sono utilizzate e molto apprezzate in tutto il mondo. Siamo specializzati nella progettazione e produzione di **pompe a trascinamento magnetico, pompe a tenuta meccanica e pompe verticali**. Le pompe GemmeCotti vengono usate in diversi settori industriali: industria chimica e petrolchimica, farmaceutica, raffinerie, industria galvanica, tessile, elettronica, fotografica, militare, impiantistica, trattamento acque, biotecnologie, trattamento aria, cartiere, industrie alimentari, caseifici e molti altri.

Il Gruppo GemmeCotti comprende tre aziende: GemmeCotti srl, GemmePlast srl e Armek srl. **Gemme Plast** è una società del Gruppo GemmeCotti specializzata nello **stampaggio a iniezione di materie plastiche**. **Armek Srl** è una **filiale internazionale** della società italiana GemmeCotti Srl.

LA MISSION

La politica aziendale di GemmeCotti srl è **orientata alla qualità e all'ottica del miglioramento**. L'obiettivo primario che si pone l'azienda consiste nell'acquistare e mantenere il ruolo di "Fornitore Privilegiato" nella progettazione e produzione di pompe per liquidi pericolosi offrendo ai clienti il prodotto che incontri e soddisfi le loro aspettative. È prerogativa aziendale riuscire a **fornire il miglior servizio, con tempi di consegna estremamente ridotti**.

I VALORI

I valori che sin dalla fondazione hanno guidato l'azienda sono: la **qualità dei prodotti e dei materiali** che li costituiscono, la **professionalità, disponibilità e cortesia** dei dipendenti che seguono attentamente il cliente impegnandosi a soddisfare tutte le sue richieste e la ricerca costante del miglior servizio in termini di qualità/prezzo e tempi di consegna.



SERVIZI DI VENDITA E POST- VENDITA

Oltre alla produzione di pompe di alta qualità, l'azienda si contraddistingue per gli ottimi servizi di vendita e post-vendita. **L'ufficio Commerciale affianca il cliente durante tutto il processo di acquisto**, dalla selezione della pompa più idonea all'applicazione fino all'evasione dell'ordine. Ci impegnamo a garantire **assistenza tecnica anche a seguito dell'acquisto** fornendo un servizio di riparazione e pezzi di ricambio. Per ogni pompa fornita, infatti, è disponibile un intero kit di ricambi pronti a magazzino per una consegna rapida ed efficiente.

SISTEMA DI GESTIONE QUALITÀ ISO 9001:2015

“Qualità” è una parola chiave per GemmeCotti ed è per questo che siamo un'**azienda certificata ISO 9001 fin dal 2007**. Di recente il nostro desiderio di miglioramento e di ricerca continua della qualità ci ha spinto a sviluppare ulteriormente il nostro Sistema di Gestione della Qualità per adeguarci agli standard qualitativi richiesti dalla norma ISO 9001:2015. L'ottenimento di questo nuovo certificato ha segnato un traguardo importante per GemmeCotti e ci ha portati ad essere tra le prime aziende in Italia che lavorano secondo gli **standard ISO 9001:2015**. Grazie alla **dedizione e all'impegno costante del personale dell'azienda**, GemmeCotti è sempre più volta ad offrire un prodotto e un servizio di alta qualità che soddisfi anche le aspettative del cliente più esigente.

Per raggiungere questo obiettivo GemmeCotti vuole migliorare costantemente ogni processo aziendale: dall'ufficio Tecnico alla Produzione, passando attraverso il marketing e l'ufficio vendite. **Ogni aspetto è organizzato in modo che l'azienda possa essere competitiva e flessibile nel mercato** e sia in grado di mantenere il ruolo di fornitore privilegiato nella progettazione e produzione di pompe per liquidi pericolosi.



La qualità dei prodotti e dei materiali che li costituiscono, la professionalità, disponibilità e cortesia dei dipendenti.



LA PRODUZIONE

L'obiettivo principale di GemmeCotti è quello di comprendere le richieste dei clienti e fornire il prodotto più adatto alle loro necessità. L'ufficio commerciale e l'ufficio tecnico sono in grado di **selezionare il corretto modello di pompa per ogni applicazione e il relativo materiale** grazie al **know-how aziendale** e a **software sempre aggiornati**. Una volta effettuata la scelta, la produzione delle pompe può essere avviata.

Tutti i componenti, provenienti esclusivamente da **fornitori italiani qualificati**, vengono controllati dal personale GemmeCotti che ne assicura la conformità ai disegni tecnici costruttivi. I componenti delle pompe sono di altissima qualità e sono adatti a resistere alla corrosione e all'utilizzo con la maggior parte delle sostanze chimiche esistenti.

Il processo di assemblaggio avviene presso la nostra officina dove vengono effettuate ispezioni costanti su ogni singola parte. Una volta pronte, **le pompe vengono testate singolarmente** sul nostro nuovo banco di collaudo per verificarne le prestazioni e il buon funzionamento prima della consegna al cliente.

Grazie ad un magazzino ben fornito, GemmeCotti è in grado di fornire ai clienti pompe standard e pezzi di ricambio in tempi molto ridotti.

LA PROGETTAZIONE

Il nostro ufficio Tecnico e di Ricerca & Sviluppo sono costantemente impegnati nella **progettazione di nuove pompe e nel miglioramento di quelle esistenti**. Utilizzando software CAD realizziamo disegni in 3D di ogni componente delle pompe e del loro assieme e poi procediamo con una dettagliata analisi strutturale tramite programmi FEM per assicurarne la capacità di resistenza.

Tutte le pompe sono progettate seguendo quattro obiettivi principali: avere un **design affidabile e di alta tecnologia, lavorare e resistere in condizioni estreme, essere chimicamente resistenti** e adatte a lavorare con liquidi aggressivi e corrosivi, **garantire un servizio a lunga durata con la minima manutenzione**.

I nostri ingegneri sono costantemente impegnati in nuovi progetti e nell'ideazione di nuove pompe a seconda delle richieste del mercato e delle necessità dei clienti. Siamo in grado di fornire più di tipi differenti di pompe idonee per un'ampia gamma di applicazioni ma, a richiesta, possiamo anche personalizzare le nostre pompe standard in base alle necessità del cliente.



IL NOSTRO IMPEGNO AMBIENTALE

La sostenibilità ambientale è diventata sempre più una priorità e data la sua indiscutibile importanza, qui in GemmeCotti stiamo intraprendendo una serie di iniziative mirate per cercare di **ridurre l'impatto ambientale e promuovere un approccio sostenibile**. Nel nostro piccolo, infatti, ci teniamo particolarmente a contribuire attivamente all'ambiente e a sensibilizzare il nostro personale per agire positivamente, non solo in azienda, ma anche e soprattutto nel quotidiano. Ecco alcune delle azioni intraprese per alimentare il nostro modello di sostenibilità ambientale. A fine 2023 ci siamo definitivamente trasferiti nella nostra nuova sede operativa e la costruzione di questo nuovo capannone ha rappresentato un'opportunità per cambiare prospettiva e iniziare ad adottare alcuni accorgimenti con lo scopo di minimizzare l'impatto ambientale della nostra azienda.

Un altro passo importante di cui possiamo ritenerci soddisfatti per orientarci verso una realtà più sostenibile è l'installazione di 140 pannelli solari. Nella nuova sede a Cesate abbiamo installato **un impianto fotovoltaico per alimentare la produzione di energia pulita e rinnovabile** e anche per **riuscire ad essere autonomi nella produzione di energia** per le nostre attività quotidiane e per la costruzione delle nostre pompe per acidi.



QUALITÀ MADE IN ITALY

Le **pompe per acidi GemmeCotti** sono interamente prodotte presso la nostra azienda e sono **100% MADE IN ITALY**. Vengono **progettate, assemblate e testate nella nostra officina** da personale altamente qualificato. I singoli componenti delle pompe sono realizzati da **fornitori italiani**, tutti rigorosamente scelti e qualificati attraverso un severo processo di selezione.

Ogni più piccolo particolare riveste una sua importanza nella realizzazione del prodotto finito ed è per questo che vogliamo essere sicuri che vengano rispettati gli elevati standard qualitativi tipici dei prodotti italiani.



LA NOSTRA STORIA



1992

- Fondazione di GemmeCotti
- Inizio della produzione di pompe a trascinamento magnetico

Fondazione Armek **1999**



2004

Trasferimento nella nuova sede a Ceriano Laghetto

Certificazione ISO 9001 per GemmeCotti e Armek **2007/2008**



2013

Aumento dell'area di produzione di 400 m² con un nuovo magazzino.

Introduzione di nuove pompe: HCM 80 e HCM 100, con portata fino a 130 m³/h e motore da 22 kW.

2015



2018

Fondazione di Gemme Plast, azienda di stampaggio ad iniezione.

30 anni di esperienza nella produzione di pompe a trascinamento magnetico.

2022



Spazio uffici di 400 m² / Area di produzione di 1500 m².



2023

Trasferimento nella nuova sede a Cesate.

Estensione della nostra gamma di pompe:

- Pompe centrifughe a tenuta meccanica HCO 180 / HCO 200
- Pompe centrifughe verticali HVL 180 / HVL 200

2024



PRINCIPALI APPLICAZIONI

GemmeCotti offre una vasta gamma di pompe e soluzioni per processi industriali e OEM. Uniamo competenza ed esperienza nella personalizzazione del prodotto assicurando la perfetta soluzione per applicazioni specifiche.

Le pompe GemmeCotti possono essere usate in svariati ambiti dove è necessario l'uso di sostanze chimiche, acidi e liquidi corrosivi e pericolosi.

Tra i diversi settori industriali in cui vengono utilizzate le nostre pompe ci sono:



INDUSTRIE CHIMICHE



CARICO/SCARICO AUTOCISTERNE



INDUSTRIE FARMACEUTICHE



FERTILIZZANTI



TRATTAMENTO ARIA



TRATTAMENTO ACQUA



PRODUZIONE DI DETERGENTI



INDUSTRIE GALVANICHE

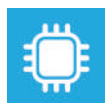

INDUSTRIE DI PRODUZIONE DI
CIRCUITI STAMPATI - PCB



SISTEMI DI IMBOTTIGLIAMENTO
(BEVANDE, COSMETICI ETC)



INDUSTRIE TESSILI



OIL & GAS



ACQUARI E PARCHI MARINI



BIOTECNOLOGIE/
BIOCOMBUSTIBILI



INDUSTRIE ALIMENTARI



INDUSTRIA MINERARIA

GEMMECOTTI NEL MONDO

GemmeCotti opera attraverso una **rete di distributori autorizzati in tutto il mondo**, garantendo che le nostre pompe chimiche di alta qualità siano accessibili a livello globale. Le nostre pompe sono prodotte a Milano, nel Nord Italia, e sono fornite a partner in oltre 90 Paesi in tutto il mondo, **rendendoci uno dei principali esportatori del settore**.

Con una produzione annuale che supera le 5.000 pompe, il 70% delle quali destinate ai mercati internazionali, ci siamo affermati come un brand di fiducia.

Contattateci per avere informazioni sul vostro distributore locale.

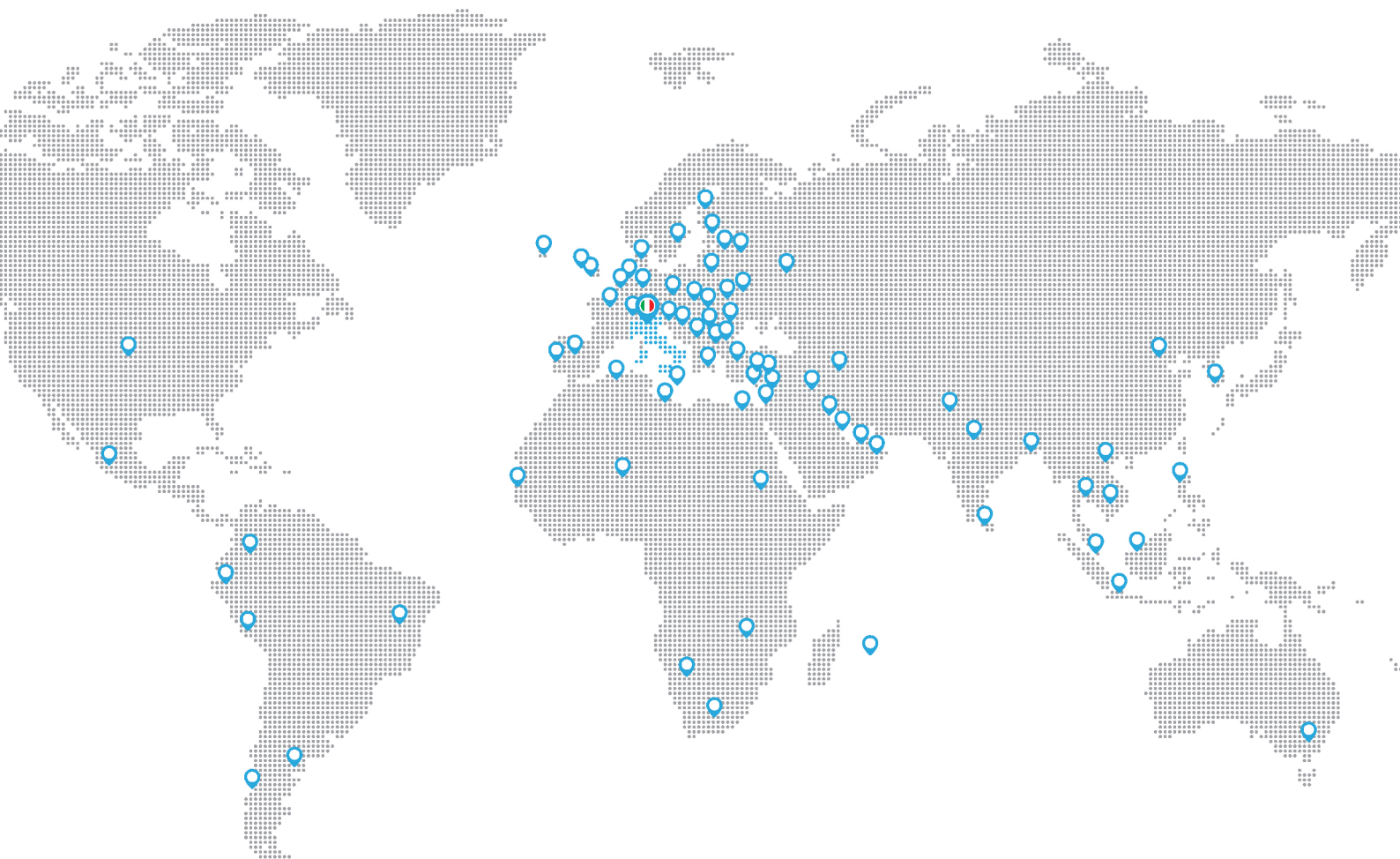



POMPE A TRASCINAMENTO MAGNETICO: COME FUNZIONANO

IL TRASCINAMENTO MAGNETICO

Le pompe a trascinamento magnetico presentano un **design speciale**, senza alcuna tenuta meccanica, che risulta particolarmente adatto al pompaggio di liquidi corrosivi e pericolosi grazie all'**elevata resistenza chimica** e all'**assenza di perdite di liquido pompato o emissioni**. La struttura è **molto semplice** e richiede una **manutenzione estremamente ridotta** durante tutto il ciclo di vita della pompa, con interventi dilazionati nel tempo (TBO) e conseguente risparmio sia in termini di costo dei ricambi che in termini di tempi di manutenzione e fermo macchina.

COME FUNZIONA IL TRASCINAMENTO MAGNETICO?

Nelle pompe magnetiche, la parte della pompa a contatto con il liquido è composta da una girante calettata sul magnete interno, il quale ruota su di un albero statico per mezzo di boccole. Il tutto è sigillato ermeticamente da un bicchiere di contenimento che chiude sul corpo pompa. **Il moto è sincrono** ed è trasmesso al rotore (costituito da magnete interno e girante) tramite il magnete esterno accoppiato direttamente sull'albero del motore elettrico. **I due magneti non entrano mai in contatto** e sono messi in movimento dalla sola interazione magnetica. Nello spazio tra i magneti è inserito il bicchiere che impedisce al liquido pompato di fuoriuscire dalla pompa.

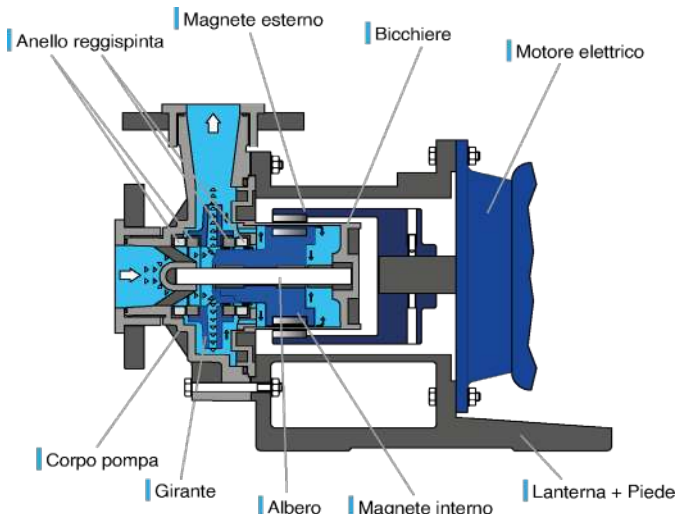

VANTAGGI

1. **Le pompe a trascinamento magnetico presentano un design della parte idraulica completamente ermetico e senza alcuna tenuta meccanica.** Questo sistema previene perdite di liquido ed emissioni, che in caso di trasferimento di acidi, liquidi corrosivi o infiammabili, possono risultare molto pericolose sia per le persone che per l'ambiente. Le pompe a trascinamento magnetico **permettono quindi di rispettare anche le più severe norme di sicurezza e ambientali.** Inoltre, grazie al loro design e all'esiguo numero dei componenti, le pompe magnetiche prevengono perdite di liquido dovute a guasti e perdite fisiologiche di funzionamento delle tenute meccaniche che, in caso di liquidi molto costosi, porterebbero ad inutili sprechi e spese aggiuntive non preventivate.

2. Le pompe a trascinamento magnetico sono **estremamente affidabili e richiedono una manutenzione periodica limitata** (TBO). In condizioni di lavoro normale, queste pompe **possono lavorare senza alcun tipo di manutenzione straordinaria per oltre un decennio**, garantendo un notevole ritorno sull'investimento iniziale. Per assicurarne il corretto funzionamento è sufficiente verificare periodicamente lo stato di usura di boccole e o-ring senza ulteriori interventi di manutenzione.

3. **L'accoppiamento di pompa e motore è molto semplice in quanto non è necessario effettuare alcun allineamento.** Le pompe a trascinamento magnetico GemmeCotti **possono essere utilizzate anche in condizioni operative gravose** e il loro **robusto design** ne permette l'applicazione nella gran parte dei settori industriali. Questa tecnologia garantisce infatti **sicurezza ottimale in caso di pompaggio di liquidi particolarmente pericolosi quali acidi, basi e solventi**, è ideale quindi per applicazioni nel settore chimico, petrolchimico, farmaceutico, elettronico e galvanico, che necessitano standard qualitativi e di sicurezza molto elevati. È però fondamentale ricordare che l'utilizzo di pompe a trascinamento magnetico esige particolare attenzione alle condizioni operative: questa tipologia di pompe non è adatta a trasferire liquidi con presenza di solidi. **Il liquido deve essere necessariamente pulito e privo di solidi in sospensione** (massima presenza di solidi accettabili: max 2% - max 1mm).



POMPE CENTRIFUGHE A TRASCINAMENTO MAGNETICO

POMPE CENTRIFUGHE A TRASCINAMENTO MAGNETICO

Nelle pompe centrifughe a trascinamento magnetico, il magnete esterno è montato direttamente sull'albero motore e trasmette il moto al magnete interno. Grazie al campo magnetico tra i due giunti la rotazione viene trasmessa senza alcun contatto fisico tra le parti e, in questo modo, la girante assemblata al magnete interno ruota e movimentata il fluido. Il bicchiere è posizionato tra i due giunti magnetici e assicura una chiusura ermetica della parte idraulica della pompa, tenendola separata dal motore.

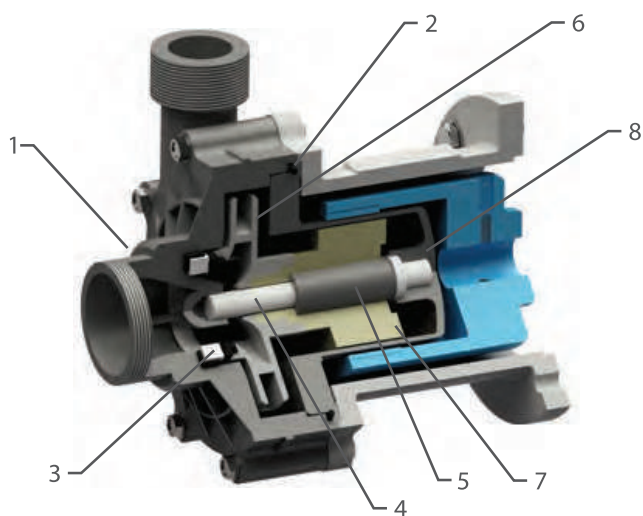

GemmeCotti produce **quattro diverse tipologie di pompe centrifughe a trascinamento magnetico:**

HTM PP/PVDF

- Pompe realizzate in materiali termoplastici PP o PVDF.
- Portata fino a 130 m³/h.
- Prevalenza fino a 48 mcl.
- Parti realizzate in plastica stampata.

HTM SP PP/PVDF

- Pompe realizzate in materiali termoplastici PP o PVDF.
- Portata fino a 25 m³/h.
- Prevalenza fino a 22 mcl.
- Autoadescenti.

HCM PP/PVDF

- Pompe realizzate in materiali termoplastici PP o PVDF.
- Portata fino a 130 m³/h.
- Prevalenza fino a 48 mcl.
- Corpo pompa ricavato da pieno.

HTM SS 316

- Pompe realizzate in acciaio inox AISI316.
- Portata fino a 32 m³/h.
- Prevalenza fino a: 24 mcl.

MATERIALI A CONTATTO CON IL LIQUIDO

N. PARTE - DESCRIZIONE	POMPE CENTRIFUGHE			
	HTM PP/PVDF	HTM SP	HCM	HTM SS 316
1 - CORPO POMPA	PP o PVDF	PP o PVDF	PP o PVDF	AISI 316
2 - O-RING	EPDM o VITON	EPDM o VITON	EPDM o VITON	VITON
3 - ANELLO REGGISPINTA ANTERIORE	CERAMICA Al ₂ O ₃ + EPDM o VITON	CERAMICA Al ₂ O ₃ + EPDM	CERAMICA Al ₂ O ₃ + EPDM o VITON	PTFEC
4 - ALBERO	CERAMICA Al ₂ O ₃ 99,7%	CERAMICA Al ₂ O ₃ 99,7%	CERAMICA Al ₂ O ₃ 99,7%	HASTELLOY-C 276
5 - BOCCOLE	PTFEC	PTFEC	PTFEC	PTFEC
6 - GIRANTE	PP o PVDF	PP o PVDF	PP o PVDF	AISI 316
7 - MAGNETE INTERNO	PP o PVDF + NdFeB	PP o PVDF + NdFeB	PP o PVDF + NdFeB	AISI 316 + SmCo
8 - BICCHIERE	PP o PVDF	PP o PVDF	PP o PVDF	AISI 316



CARATTERISTICHE

Le **pompe centrifughe a trascinamento magnetico** serie **HTM PP/PVDF** sono realizzate in materiali termoplastici (**Polipropilene e PVDF**) e sono adatte al pompaggio di liquidi altamente corrosivi. Grazie all'**innovativo sistema a trascinamento magnetico** le pompe HTM PP/PVDF riducono al minimo i rischi di perdite ed emissioni e i costi di manutenzione. La trasmissione del moto avviene infatti tramite giunti magnetici senza l'utilizzo di tenute meccaniche garantendo la **massima sicurezza ed efficienza**. Il liquido pompato deve necessariamente essere pulito, senza solidi in sospensione.

- **Materiali disponibili:** PP / PVDF.
- **Materiali a contatto con il liquido:** Corpo e girante: PP/PVDF; O-ring EPDM (standard per pompe in PP); VITON (standard per pompe in PVDF); Albero statico: ceramica Al_2O_3 99,7 %; Boccola: PTFEC.
- **Portata:** fino a 130 m³/h; **Prevalenza** fino a 48 mcl.
- **Temperatura massima di esercizio:** PP: 70°C – PVDF: 90°C.
- **Viscosità massima:** 200 cSt.
- **Pressione nominale massima:** PN 6 at 20°C.
- Elevata coppia magnetica NdFeB standard.
- Adatte al pompaggio di liquidi altamente corrosivi.
- Utilizzo sottobattente.
- Adatte per un uso continuo.

VANTAGGI

- Nessuna perdita di liquidi ed emissioni.
- Nessuna tenuta meccanica.
- Nessun allineamento pompa/motore.
- Affidabilità e sicurezza.
- Manutenzione periodica limitata.
- Soluzione perfetta per liquidi puliti.
- Giunto a trascinamento magnetico con alta trasmissione di coppia.
- Risparmio a lungo termine.

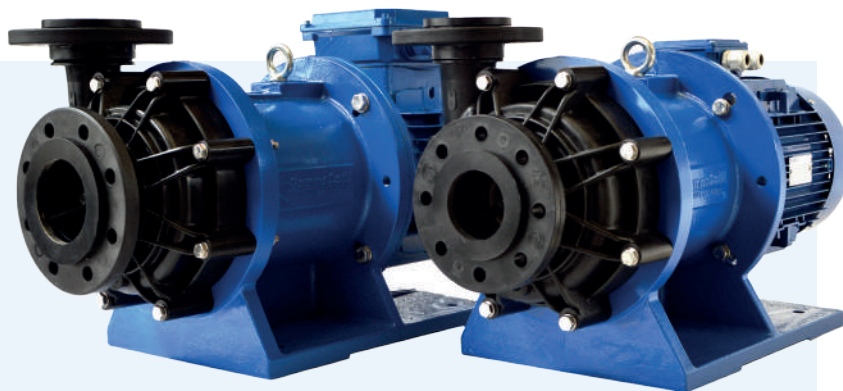

OPTIONAL

- Flange DIN o ANSI.
- Dispositivo contro la marcia a secco.
- Piede d'appoggio.
- Le pompe HTM sono disponibili anche per motori **NEMA** e con **attacchi NPT**.
- Disponibili in **versione ATEX** zona 2 II 3G (mod. EM-C PP/PVDF).

STANDARD

- Attacchi aspirazione e mandata filettati BSP.
- Avviamento diretto.

CURVE 50Hz - 2900 RPM - GRANDEZZE DA HTM 4 A HTM 100

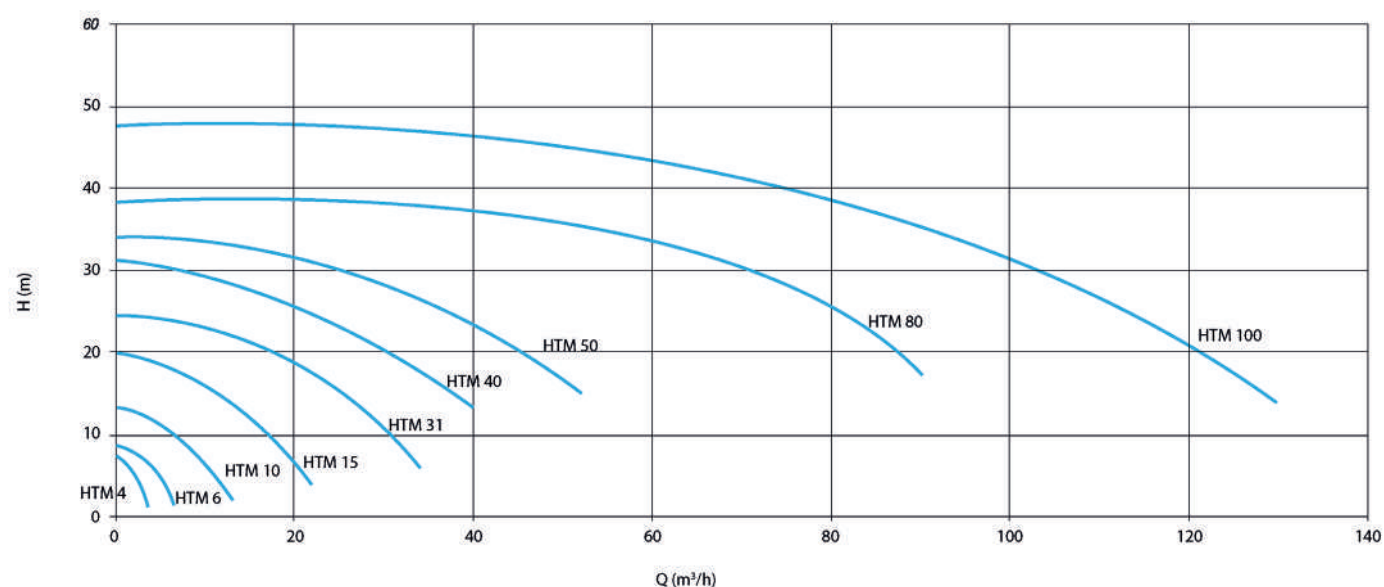

DATI TECNICI HTM PP/PVDF

POMPA	MATERIALI DISPONIBILI	Q MAX		H MAX		ASPIRAZIONE	MANDATA	PESO POMPA (kg)		MOTORE IDONEO POTENZA (kW) - 2900 rpm	FLANGIA MOTORE
		50Hz (m³/h)	60Hz (USGPM)	50Hz (mcl)	60Hz (ft)			PP	PVDF		
HTM 4	PP- PVDF	3,5	16	7	33	1" FEMMINA	1/2" MASCHIO	0,95	1,05	0,12	56 B - B3 / B5
HTM 6	PP- PVDF	6,5	30	8,5	42	1" FEMMINA	3/4" MASCHIO	1,6	1,8	0,25	63 B - B3 / B5
HTM 10	PP- PVDF	13	68	14	58	1" 1/2 FEMMINA	1" MASCHIO	2,6	2,9	0,55 1,1	71 2B - B3 / B5 80 B - B3 / B5
HTM 15	PP- PVDF	23	125	20	90	2" MASCHIO	1" 1/2 MASCHIO	5,8	6,6	1,1 1,5 2,2	80 B - B3 / B5 90 S - B3 / B5 90 L - B3 / B5
HTM 31	PP- PVDF	35	185	24	115	2" 1/2 MASCHIO	2" MASCHIO	8,0	8,9	2,2 3 4	90 L - B3 / B5 100 L - B3 / B5 112 M - B3 / B5
HTM 40	PP- PVDF	42	215	31	150	3" MASCHIO	2" 1/2 MASCHIO	19,7	21,3	3 4	100 L - B3/B5 112 M - B3/B5
HTM 50	PP- PVDF	43	220	33	160	3" MASCHIO	2" 1/2 MASCHIO	32,2	35	5,5 7,5 9,2	132 S2A - B5 132 S2B - B5 132 MA - B5
HTM 80	PP- PVDF	90	352	38	123	DN 80	DN 65	42	44	7,5 11 15 18,5	132 S2 - B5 160 M2A - B5 160 M2B - B5 160 L2 - B5
HTM 100	PP- PVDF	130	528	48	148	DN 100	DN 80	40	45	11 15 18,5 22	160 M2A - B5 160 M2B - B5 160 L2 - B5 180 M2 - B5

POMPE CENTRIFUGHE A TRASCINAMENTO MAGNETICO IN MATERIALI TERMOPLASTICI



HTM 4-6-10 PP/PVDF

- **Materiali:** PP / PVDF.
- **Portata massima:** 13 m³/h.
- **Prevalenza massima:** 14 mcl.
- **Temperatura massima:** PP 70°C - PVDF 90°C.
- **Viscosità massima:** 200 cSt.
- **Pressione nominale:** PN 6 at 20°C.
- **Motore standard:** 2 Poli Trifase 50/60 Hz B3/B5
- **Motore speciale su richiesta.**
- **Conessioni:** BSP (Flange o Conessioni NPT su richiesta).
- **Versione ATEX:** EM-C PP/PVDF II 3G Zona 2.

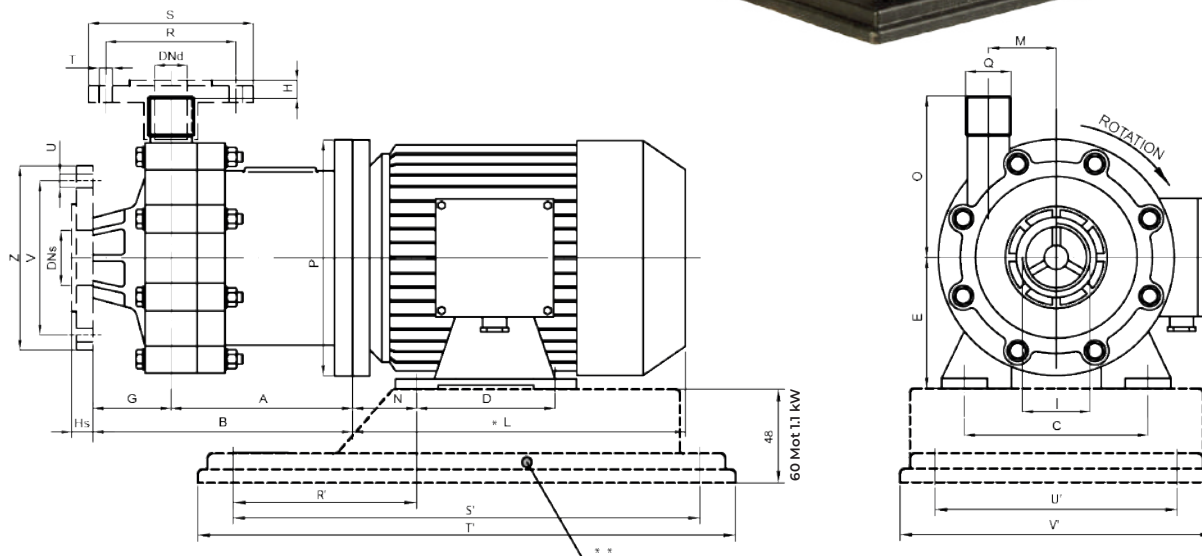

DIMENSIONI - mm -

POMPA	FLANCIA MOTORE B3-B5	kW	A	B	C	D	E	H _s	G	H	I	*L	M	N	O	P	Q	DIMENSIONI BASAMENTO - mm -				
																		R'	S'	T'	U'	V'
HTM 4	56 B	0,12	76	115	90	71	56	-	39	-	1" FEMMINA	176	34	36	80	120	1/2" MASCHIO	94	244	280	130	160
HTM 6	63 B	0,25	85	143	100	80	63	22	59	6	1" FEMMINA	191	45	40	98	140	3/4" MASCHIO	102	244	280	130	160
HTM 10	71 2B	0,55	112	180	112	90	71	34	70	5	1" 1/2 FEMMINA	215	45	45	100	160	1" MASCHIO	112	244	280	130	160
HTM 10	80 B	1,1	122	190	125	100	80	34	70	5	1" 1/2 FEMMINA	232	45	50	100	200	1" MASCHIO	119	302	350	157	205

** Diverso a seconda del fornitore di motori
 ** OPTIONAL A RICHIESTA: Flange DIN o ANSI e Basamento.
 NOTE: DIREZIONE DI ROTAZIONE ANTIORARIA VISTA LATO VENTOLA MOTORE.
 POMPE DISPONIBILI FILETTATE O FLANGIATE.

FLANGE DIN PN 10 DIMENSIONI - mm -

POMPA	R	S	T	U	V	Z	DN _s	DN _d
HTM4	-	-	-	-	-	-	-	-
HTM6	75	105	14	14	85	115	25	20
HTM10	85	115	14	18	110	150	40	25

HTM 15-31-40 PP/PVDF

- **Materiali:** PP / PVDF.
- **Portata massima:** 42 m³/h.
- **Prevalenza massima:** 31 mcl.
- **Temperatura massima:** PP 70°C - PVDF 90°C.
- **Viscosità massima:** 200 cSt.
- **Pressione nominale:** PN 6 a 20°C.
- **Motore standard:** 2 Poli Trifase 50/60 Hz B3/B5.
- **Motore speciale su richiesta.**
- **Conessioni:** BSP (Flange o Conessioni NPT su richiesta).
- **Versione ATEX:** EM-C PP/PVDF II 3G Zona 2

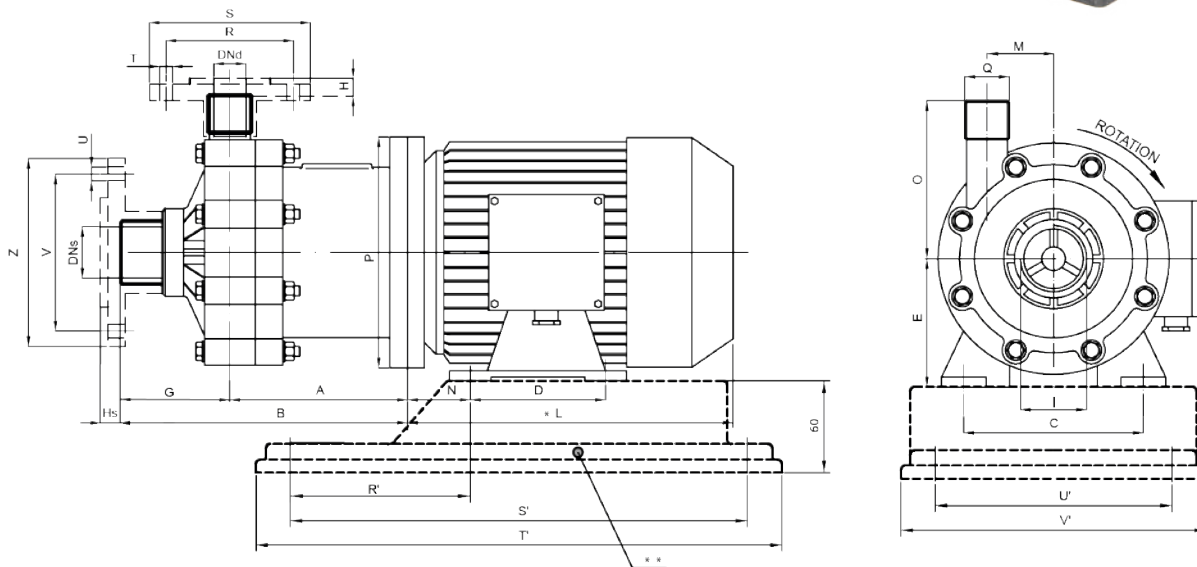
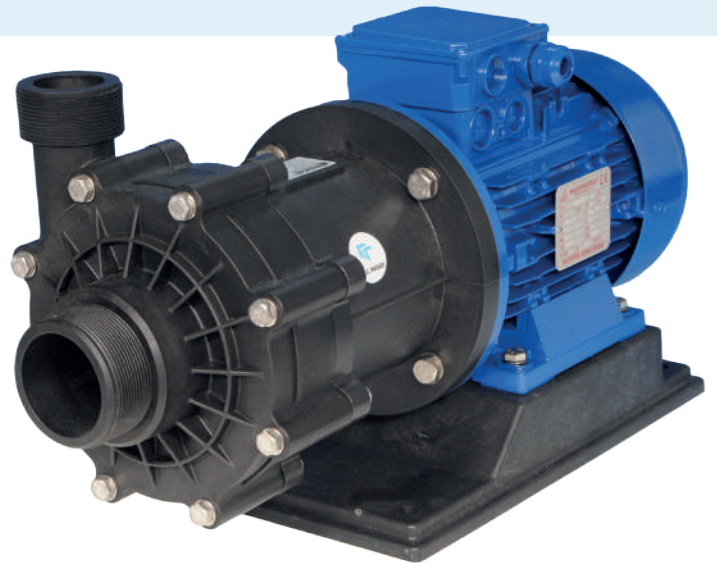

DIMENSIONI - mm -

POMPA	FLANGIA MOTORE B3-B5	KW	A	B	C	D	E	G	Hs	H	I	*L	M	N	O	P	Q	DIMENSIONI BASAMENTO -mm-				
																		R'	S'	T'	U'	V'
HTM 15	80 B	1,1	151	231	125	100	80	80	14	13	2" MASCHIO	232	66	50	135	200	1" 1/2 MASCHIO	119	302	350	157	205
HTM 15	90 S	1,5	161	241	140	100	90	80	14	13	2" MASCHIO	256	66	56	135	200	1" 1/2 MASCHIO	130	302	350	157	205
HTM 15	90 L	2,2	161	241	140	125	90	80	14	13	2" MASCHIO	280	66	56	135	200	1" 1/2 MASCHIO	130	302	350	157	205
HTM 31	90 L	2,2	183	274	140	125	90	91	14	13	2" 1/2 MASCHIO	280	66	56	140	200	2" MASCHIO	130	302	350	157	205
HTM 31	100 L	3	203	294	160	140	100	91	14	13	2" 1/2 MASCHIO	315	66	63	140	250	2" MASCHIO	140	352	400	202	250
HTM 31	112 M	4	203	294	190	140	112	91	14	13	2" 1/2 MASCHIO	325	66	70	140	250	2" MASCHIO	156	352	400	202	250
HTM 40	100 L	3	228	320	160	140	100	92	10	10	3" MASCHIO	315	82.5	63	170	250	2" 1/2 MASCHIO	140	352	400	202	250
HTM 40	112 M	4	228	320	190	140	112	92	10	10	3" MASCHIO	325	82.5	70	170	250	2" 1/2 MASCHIO	156	352	400	202	250

FLANGE DIN PN 10 DIMENSIONI - mm -

POMPA	R	S	T	U	V	Z	DNs	DNd
HTM15	110	153	18	18	125	168	50	40
HTM31	125	168	18	18	145	188	65	50
HTM40	145	188	18	18	160	203	80	65

* Diverso a seconda del fornitore di motori

** OPTIONAL A RICHIESTA: Flange DIN o ANSI e Basamento.

NOTE: DIREZIONE DI ROTAZIONE ANTIORARIA VISTA LATO VENTOLA MOTORE. POMPE DISPONIBILI FILETTATE O FLANGIATE.

**POMPE CENTRIFUGHE A TRASCINAMENTO
MAGNETICO IN MATERIALI TERMOPLASTICI**

HTM 50 PP/PVDF

- **Materiali:** PP / PVDF.
- **Portata massima:** 43 m³/h.
- **Prevalenza massima:** 33 mcl.
- **Temperatura massima:** PP 70°C - PVDF 90°C.
- **Viscosità massima:** 200 cSt.
- **Pressione nominale:** PN 6 a 20°C.
- **Motore standard:** 2 Poli Trifase 50/60 Hz B3/B5.
- **Motore speciale su richiesta.**
- **Conessioni:** BSP (Flange o Conessioni NPT su richiesta).
- **Versione ATEX:** EM-C PP/PVDF II 3G Zona 2.

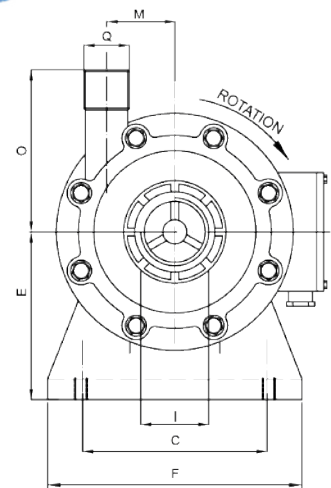
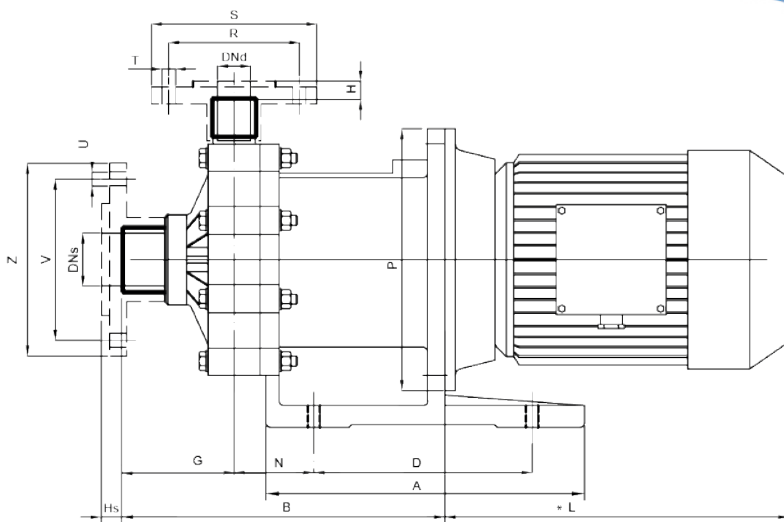
DIMENSIONI - mm -

POMPA	FLANGIA MOTORE B3 - B5	kW	A	B	C	D	E	F	G	H	Hs	I	*L	M	N	O	P	Q
HTM 50	132 S2A	5,5	365	339	216	250	192	274	92	10	10	3" MASCHIO	383	82,5	98	170	300	2" 1/2 MASCHIO
HTM 50	132 S2B	7,5	365	339	216	250	192	274	92	10	10	3" MASCHIO	421	82,5	98	170	300	2" 1/2 MASCHIO
HTM 50	132 MA	9,2	365	339	216	250	192	274	92	10	10	3" MASCHIO	475	82,5	98	170	300	2" 1/2 MASCHIO

* Diverso a seconda del fornitore di motori
 * OPTIONAL A RICHIESTA: Flange DIN o ANSI.
 NOTE: DIREZIONE DI ROTAZIONE ANTIORARIA VISTA LATO VENTO-LA MOTORE.
 POMPE DISPONIBILI FILETTATE O FLANGIATE.

FLANGE DIN PN 10 DIMENSIONI - mm -

POMPA	R	S	T	U	V	Z	DNs	DNd
HTM 50	145	188	18	18	160	203	80	65

POMPE CENTRIFUGHE A TRASCINAMENTO MAGNETICO

HTM 80-100 PP/PVDF

- Materiali: PP / PVDF.
- Portata massima: 130 m³/h.
- Prevalenza massima: 48 mcl.
- Temperatura massima: PP 70°C - PVDF 90°C.
- Viscosità massima: 200 cSt.
- Pressione nominale: PN 6 a 20°C.
- Motore standard: 2 Poli Trifase 50/60 Hz B3/B5.
- Motore speciale su richiesta
- Connesioni: Flange DIN o ANSI.
- Versione ATEX: EM-C PP/PVDF II 3G Zona 2

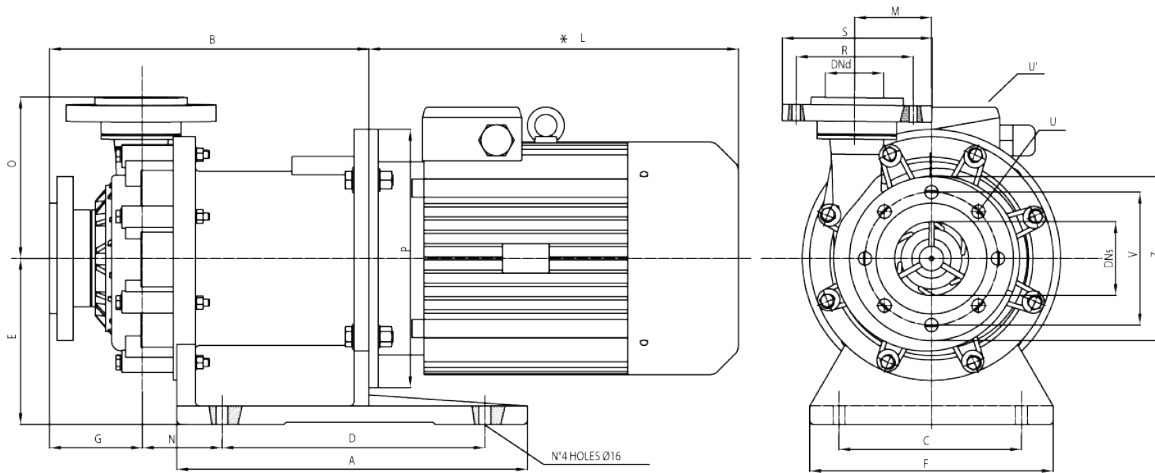

DIMENSIONI - mm -

POMPA	FLANGIA MOTORE B5	kW	A	B	C	D	E	F	G	*L	M	N	O	P
HTM 80	132S2	7,5	475	433	250	360	225	330	126	421	103	104	215	300
HTM 80	160M2A	11	475	433	250	360	225	330	126	510	103	104	215	350
HTM 80	160M2B	15	475	433	250	360	225	330	126	510	103	104	215	350
HTM 80	160L2	18,5	475	433	250	360	225	330	126	554	103	104	215	350
HTM 100	160M2A	11	475	435	250	360	225	330	124	510	103	104	217	350
HTM 100	160M2B	15	475	435	250	360	225	330	124	510	103	104	217	350
HTM 100	160L2	18,5	475	435	250	360	225	330	124	554	103	104	217	350
HTM 100	180M2	22	475	435	250	360	225	330	124	595	103	104	217	350

FLANGE DIN PN 10 DIMENSIONI - mm -

POMPA	R	S	U	U'	V	Z	DNs	DNd
HTM 80	145	188	n° 8 fori ø 18	n° 4 fori ø 18	160	200	80	65
HTM 100	160	200	n° 8 fori ø 18	n° 8 fori ø 18	180	220	100	80

* Diverso a seconda del fornitore di motori * HTM 80-100: pompe standard fornite flangiate DIN.
NOTE: DIREZIONE DI ROTAZIONE ANTIORARIA VISTA LATO VENTOLA MOTORE.
POMPE DISPONIBILI FILETTATE O FLANGIATE.

POMPE CENTRIFUGHE A TRASCINAMENTO MAGNETICO AUTOADESCANTI IN MATERIALI TERMOPLASTICI



Le pompe HTM-SP uniscono le caratteristiche proprie delle nostre pompe centrifughe a trascinamento magnetico alla capacità autoadescante. **A livello del mare, queste pompe possono adescare fino ad una profondità di 6 metri** in un breve lasso di tempo. Le pompe HTM-SP sono realizzate in Polipropilene (PP) o PVDF e assicurano elevata resistenza e compatibilità chimica con una vasta gamma di liquidi corrosivi e pericolosi. Grazie all'**innovativo sistema a trascinamento magnetico senza tenuta meccanica**, le pompe della serie HTM-SP **garantiscono la massima sicurezza ed efficienza riducendo al minimo il rischio di perdite ed emissioni**, con conseguente risparmio in termini di costi di manutenzione. Il liquido pompato deve essere necessariamente pulito e privo di solidi in sospensione.

STANDARD

- Attacchi aspirazione e mandata filettati.
- Avviamento diretto.

OPTIONAL

- Basamento.
- Disponibile in versione ATEX zona 2 II 3G (pompa mod. EM-C SP PP/PVDF)

CARATTERISTICHE

- **Materiali disponibili:** PP / PVDF.
- **Materiali a contatto con il liquido:** Corpo e girante: PP o PVDF; O-ring: EPDM (standard per pompe in PP); Albero statico: ceramica Al_2O_3 99,7%; Boccola rotante: PTFEC.
- **Portata** fino a 25 m³/h.
- **Prevalenza** fino a 22 m.
- **Temperatura massima di esercizio:** PP: 60°C - PVDF: 90°C.
- **Viscosità massima:** 20 cSt.
- **Pressione nominale massima PN 6 a 20°C.**
- Autoadescante fino a 6 m dal livello del mare.
- Connessione di aspirazione disponibile in tre configurazioni (frontale, aspirazione a destra, aspirazione a sinistra).

CURVE 50Hz - 2900 RPM

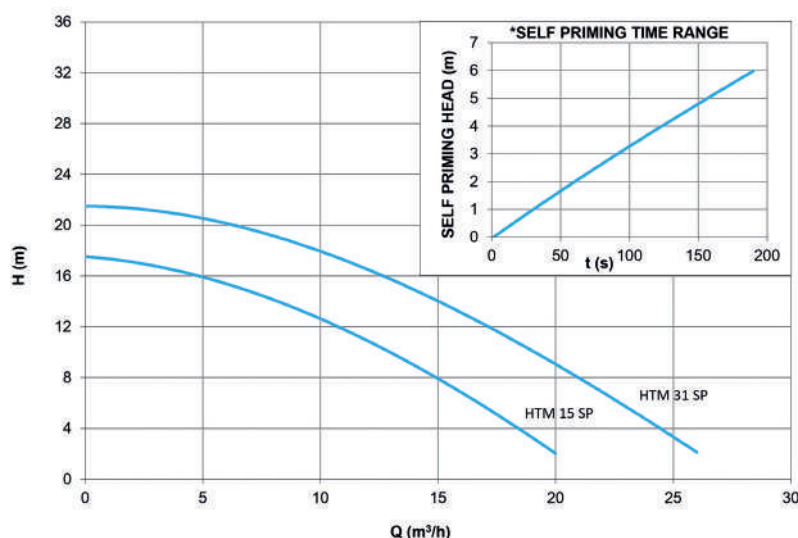

HTM 31 SP

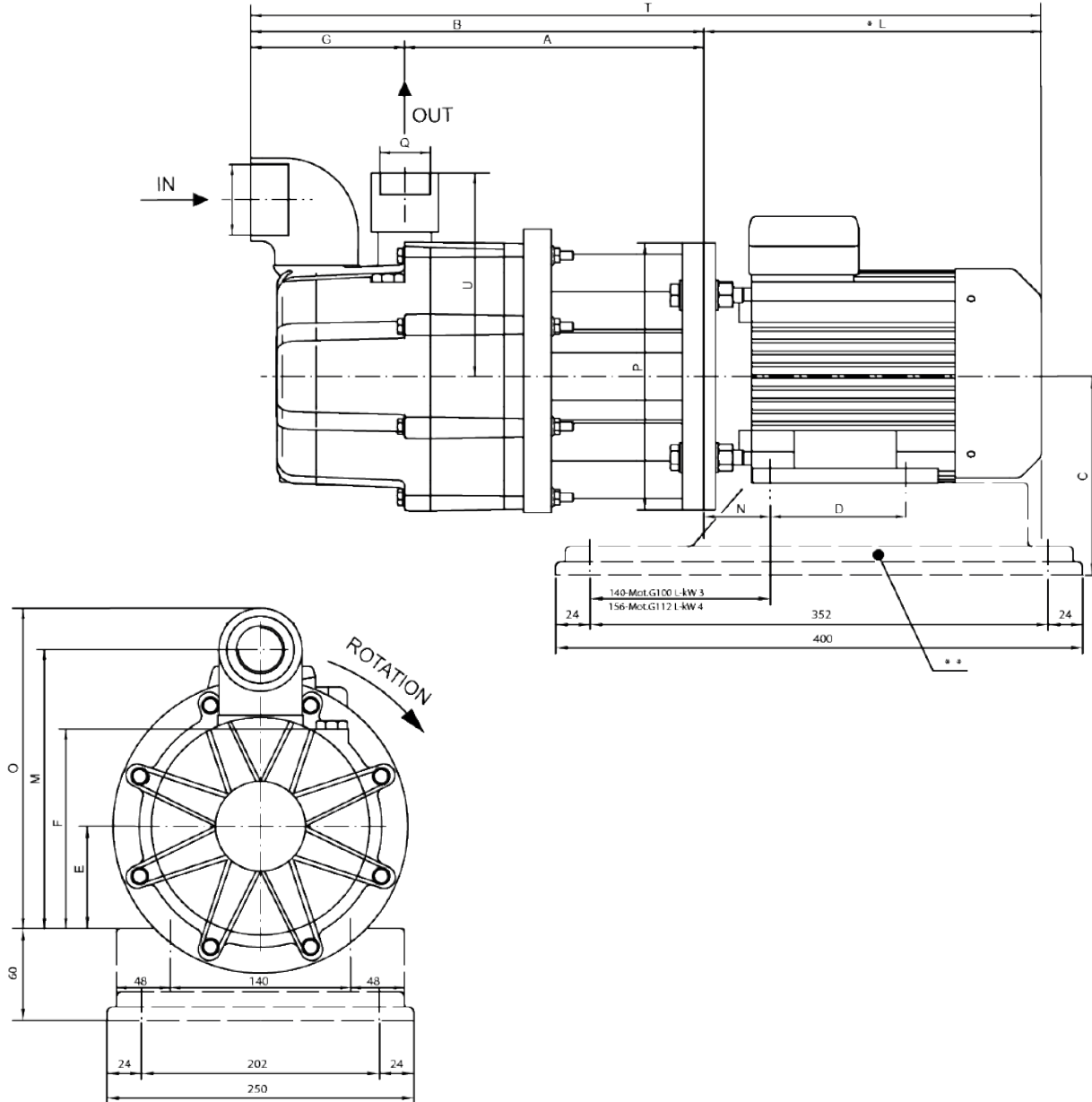

DIMENSIONI - mm -

POMPA	FLANCIA MOTORE B3 - B5	kW	A	B	C	D	E	F	G	I	L	M	N	O	P	Q	T	U
HTM 31 SP	100 L	3	280,5	425	160	140	100	191	144,5	1" 1/2 FEMMINA	317	265,5	63	304,5	250	1" FEMMINA	742	190,5
HTM 31 SP	112 M	4	280,5	425	160	140	100	191	144,5	1" 1/2 FEMMINA	317	265,5	63	304,5	250	1" FEMMINA	742	190,5

* Diverso a seconda del fornitore di motori ** OPTIONAL A RICHIESTA: Basamento.

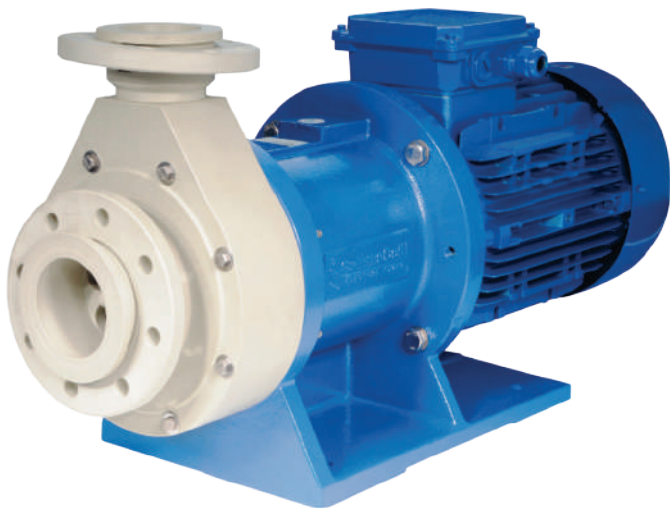

APPLICAZIONI TIPICHE

- Liquidi altamente corrosivi.
- Liquidi tossici, nocivi, cancerogeni.

OPTIONAL

- Dispositivo contro la marcia a secco.

Le pompe centrifughe a trascinamento magnetico serie HCM sono realizzate in materiali termoplastici (Polipropilene e PVDF) e grazie alla loro struttura estremamente resistente sono adatte per applicazioni con fluidi altamente corrosivi. Il corpo pompa è ricavato dal pieno per una estrema resistenza in termini di pressione e temperatura e il moto è trasmesso tramite giunti magnetici senza alcuna tenuta meccanica. Questo **sistema a trascinamento magnetico** garantisce la **massima sicurezza ed efficienza** riducendo al minimo rischi di perdite o emissioni.

CARATTERISTICHE

- **Materiali disponibili:** PP / PVDF.
- **Materiali a contatto con il liquido:** corpo e girante PP/PVDF; o-ring EPDM (standard per pompe in PP) VITON (standard per pompe in PVDF); albero statico ceramica Al_2O_3 99,7%; boccola rotante PTFEC.
- **Portata:** fino a 130 m³/h.
- **Prevalenza:** fino a 48m.
- **Temperatura max d'esercizio:** PP: 70°C –PVDF: 90°C.
- **Viscosità:** 200 cSt.
- **Pressione massima:** PN 6 a 20°C.
- Fornite con attacchi flangiati o filettati a seconda della grandezza.
- Struttura resistente anche ai liquidi più corrosivi

CURVE 50Hz - 2900 RPM

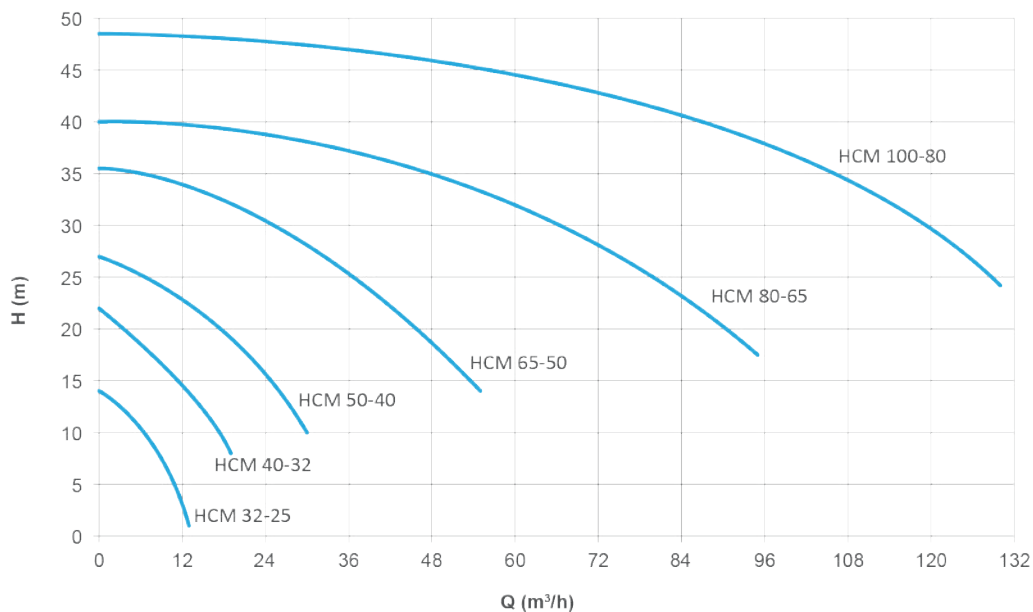

POMPE CENTRIFUGHE A TRASCINAMENTO MAGNETICO

HCM 32-25 / 40-32 / 50-40 / 65-50L PP/PVDF

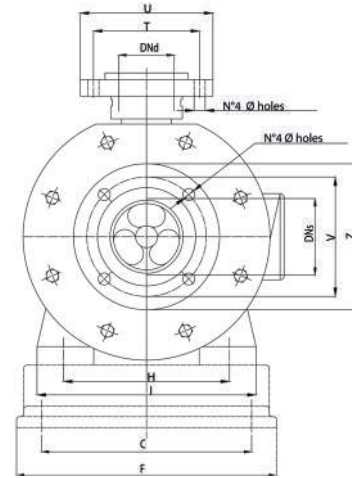
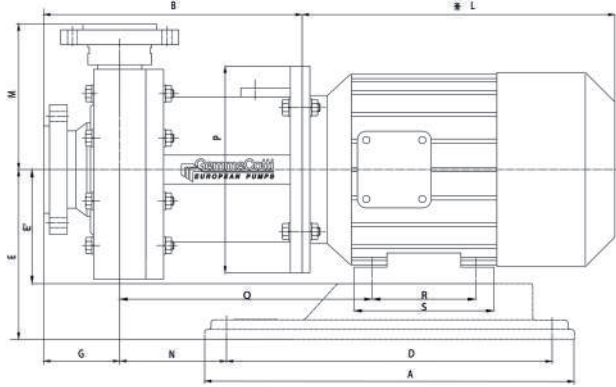

DIMENSIONI - mm -

POMPA	FLANGIA MOTORE B3 - B5	kW	A	B	C	D	E	E'	F	G	H	I	*L	M	N	P	Q	R	S	FLANGE DIN PN 10 - DIMENSIONI - mm						
																				T	U	V	Z	DNs	DNd	Ø fori
HCM 32-25	71	0,55	280	187	130	244	119	71	160	75	112	140	260	115	45	158,5	157	90	110	85	117	100	143	32	25	14
HCM 40-32	80 90	1,1 1,5	350 246	236 246	146	302	140 150	80 90	205	85	125 140	160 170	280	142	80 84	200 216	200 216	100	130 153	100	143	110	153	40	32	14
HCM 50-40	90 100	2,2 3	350 400	268	146 202	302 352	150 160	90 100	205 250	84	140 160	180 200	280 316	149	108 127	200 250	240 267	125 140	160 182	110	153	125	168	50	40	18
HCM 65-50-L	112	4	400	331	202	352	172	112	250	103	190	230	324	171	142	250	298	140	195	125	168	145	188	65	50	18

* Diverso a seconda del fornitore di motori

HCM 65-50H / 80-65 / 100-80 PP/PVDF

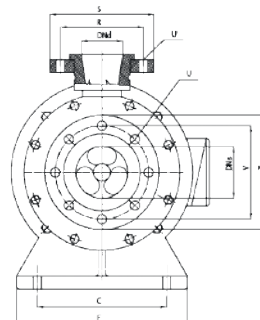
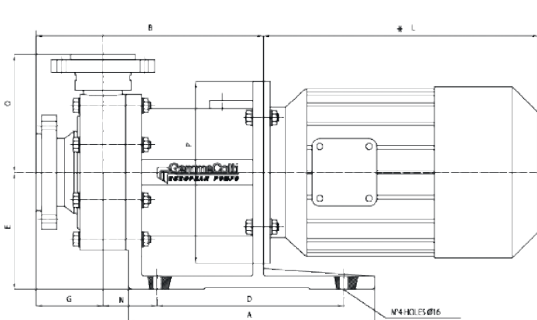

DIMENSIONI - mm -

POMPA	FLANGIA MOTORE B5	kW	A	B	C	D	E	F	G	*L	N	O	P	FLANGE DIN PN 10 - DIMENSIONI - mm							
														R	S	U	U'	V	Z	DNs	DNd
HCM 65-50-H	132 132 132	5,5 7,5 9	365	351	216	250	192	274	103	383 421 421	98	171	300	125	168	n° 4 Ø 18 fori	n° 4 Ø 18 fori	145	188	65	50
HCM 80-65	132S2 160M2A 160M2B 160L2	7,5 11 15 18,5	475	430	250	360	225	330	130	421 510 510 554	106	234	300 350 350 350	145	188	n° 8 Ø 18 fori	n° 4 Ø 18 fori	160	200	80	65
HCM 100-80	160M2A 160M2B 160L2 180M2	11 15 18,5 22	475	436	250	360	225	330	126	510 510 554 595	105	263	350	160	200	n° 8 Ø 18 fori	n° 8 Ø 18 fori	180	220	100	80

* Diverso a seconda del fornitore di motori



Le pompe centrifughe in metallo a trascinamento magnetico serie HTM SS sono realizzate in AISI 316 e sono adatte al pompaggio di idrocarburi, solventi, e liquidi pericolosi. Grazie all'innovativo sistema a trascinamento magnetico le pompe HTM SS riducono al minimo i rischi di perdite e i costi di manutenzione. La trasmissione del moto avviene infatti tramite giunti magnetici senza l'utilizzo di tenute meccaniche e questa caratteristica garantisce una **maggiore sicurezza ed efficienza**. Il liquido pompato deve necessariamente essere pulito, senza solidi in sospensione. Le pompe della serie HTM SS 316 sono disponibili anche in **versione ATEX per zona 1 e zona 2** (pompa modello EM-C).

STANDARD

- Attacchi aspirazione e mandata filettati gas.

OPTIONAL

- Versione ATEX (pompe mod. EM-C AISI 316) zona 1 II 2G e zona 2 II 3G.
- Motore antideflagrante.
- Connessioni flangiate (DIN o ANSI)
- Dispositivo contro la marcia a secco.
- Basamento.

CARATTERISTICHE

- **Materiali disponibili:** AISI 316.
- **Materiali a contatto con il liquido:** corpo e girante: acciaio inox AISI 316; o-ring: VITON; boccola rotante: PTFE/GRAFITE; albero statico: Hastelloy C276.
- **Portata:** fino a 32 m³/h; **Prevalenza:** fino a 24 mcl.
- **Temperatura max d'esercizio:** 160°C.
- **Viscosità massima:** 200 cSt.
- **Pressione nominale massima:** PN 16 a 20°C.

CURVE 50Hz - 2900 RPM

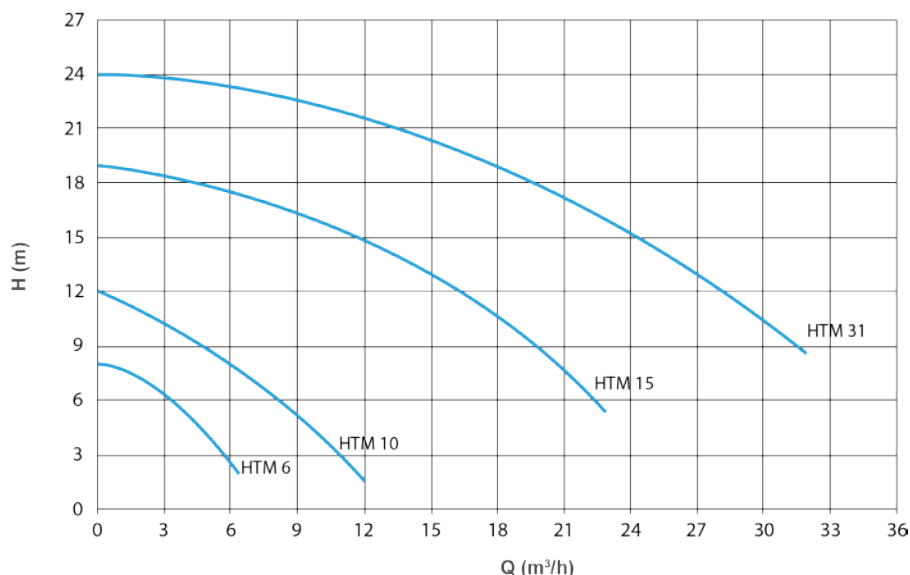

DATI TECNICI HTM SS 316

POMPA	MATERIALI DISPONIBILI	Q MAX		H MAX		ASPIRAZIONE	MANDATA	PESO POMPA (kg)	MOTORE IDONEO POTENZA (kW) 2900 rpm	FLANGIA MOTORE
		50Hz (m³/h)	60Hz (USGPM)	50Hz (mcl)	60Hz (ft)					
HTM 6	AISI 316	6	30	8	42	1" FEMMINA	3/4" MASCHIO	6,2	0,55	71 B - B3 / B5
HTM 10	AISI 316	12	50	12	52	1" 1/2 FEMMINA	1" MASCHIO	11,7	1,1	80 B - B3 / B5
HTM 15	AISI 316	23	117	19	85	2" MASCHIO	1" 1/2 MASCHIO	17	1,5	90 S - B3 / B5
									2,2	90 L B3 / B5
HTM 31	AISI 316	32	180	24	110	2" 1/2 MASCHIO	2" MASCHIO	20	2,2	90 L - B3 / B5
									3	100 L B3 / B5
									4	112 M B3 / B5

HTM 6-10 SS316 • EM-C 6-10 SS316 (VERSIONE ATEX)

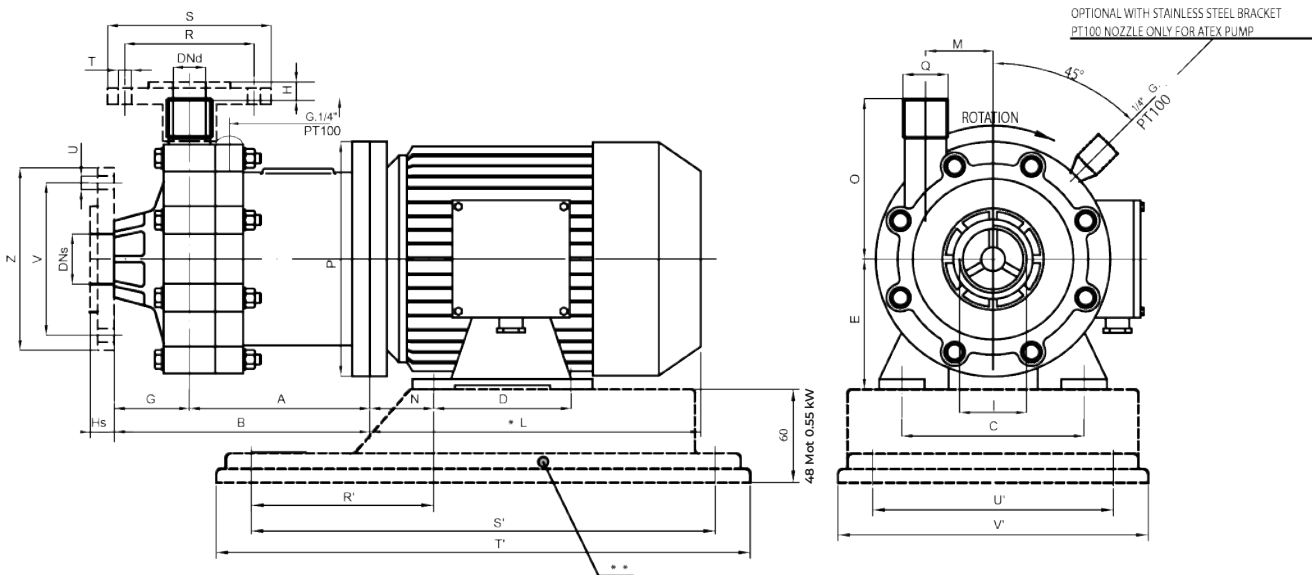

DIMENSIONI - mm -

POMPA	FLANGIA MOTORE B3 - B5	kW	A	B	C	D	E	Hs	G	H	I	*L	M	N	O	P	Q	DIMENSIONI BASAMENTO - mm -				
																		R'	S'	T'	U'	V'
HTM 6 SS316	71 B	0,55	137	194	112	90	71	24	57	4	1" FEMMINA	215	46	45	89	160	3/4" MASCHIO	102	244	280	130	160
HTM 10 SS316	80 B	1,1	145	214	125	100	80	20	69	8	1" 1/2 FEMMINA	232	44	50	98	200	1" MASCHIO	119	302	350	157	205

DIMENSIONI FLANGE - mm -

POMPA	R	S	T	U	V	Z	DNs	DNd
HTM 6 SS316	75	105	14	14	85	115	25	20
HTM 10 SS316	85	115	14	18	110	150	40	25

* Diverso a seconda del fornitore di motori** OPTIONAL A RICHIESTA: Flange DIN o ANSI e Basamento.

NOTE: DIREZIONE DI ROTAZIONE ANTIORARIA VISTA LATO VENTO-LA MOTORE. POMPE DISPONIBILI FILETTATE O FLANGIATE.



HTM 15-31 SS316 • EM-C 15-31 SS316 (VERSIONE ATEX)

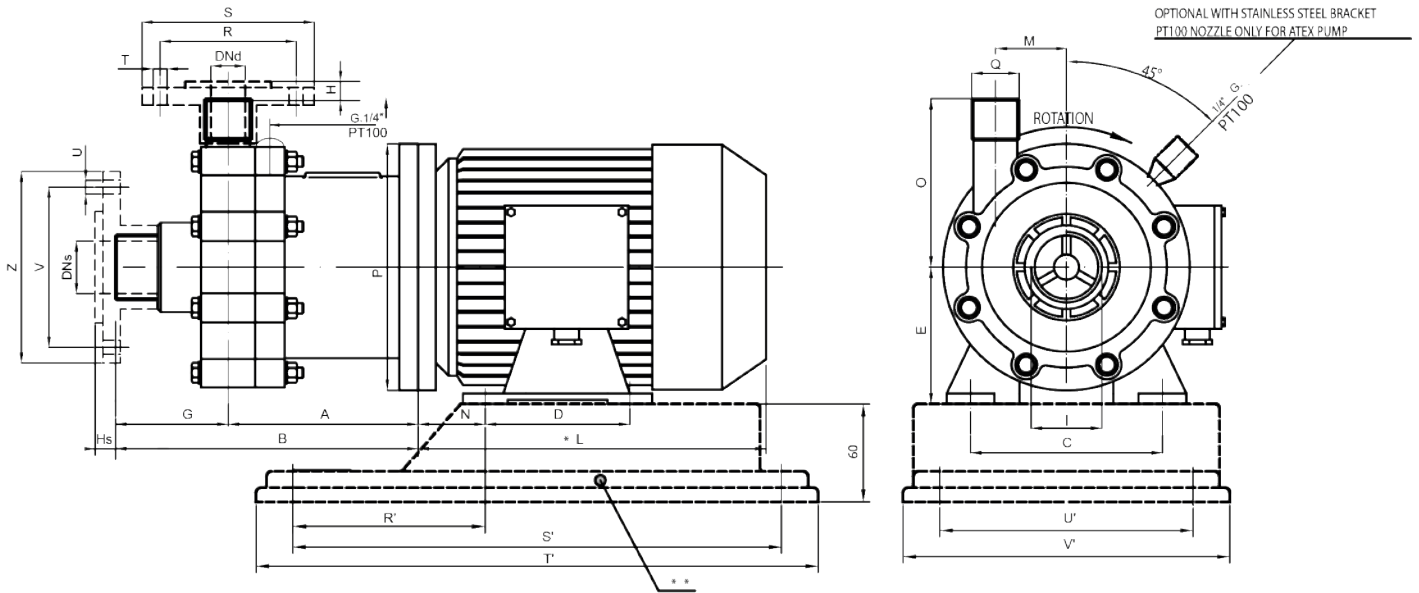

DIMENSIONI - mm -

POMPA	FLANGIA MOTORE B3 - B5	kW	A	B	C	D	E	Hs	G	H	I	*L	M	N	O	P	Q	DIMENSIONI BASAMENTO -mm-				
																		R'	S'	T'	U'	V'
HTM 15 SS316	90 S	1,5	176	256	140	100	90	6	80	4	2" MASCHIO	255	66	56	135	200	1 1/2 MASCHIO	130	302	350	157	205
HTM 15 SS316	90 L	2,2	176	256	140	125	90	6	80	4	2" MASCHIO	280	66	56	135	200	1 1/2 MASCHIO	130	302	350	157	205
HTM 31 SS316	90 L	2,2	175	266	140	125	90	6,5	91	5	2 1/2 MASCHIO	280	66	56	140	200	2" MASCHIO	130	302	350	157	205
HTM 31 SS316	100 L	3	175	266	160	140	100	6,5	91	5	2 1/2 MASCHIO	316	66	63	140	250	2" MASCHIO	130	302	350	157	205
HTM 31 SS316	112 M	4	175	266	190	140	112	6,5	91	5	2 1/2 MASCHIO	324	66	70	140	250	2" MASCHIO	130	302	350	157	205

* Diverso a seconda del fornitore di motori ** OPTIONAL A RICHIESTA: Flange DIN o ANSI e Basamento.
NOTE: DIREZIONE DI ROTAZIONE ANTIORARIA VISTA LATO VENTOLA MOTORE.
POMPE DISPONIBILI FILETTATE O FLANGIATE.

DIMENSIONI FLANGE - mm -

POMPA	R	S	T	U	V	Z	DNs	DNd
HTM 15 SS316	110	153	18	18	125	168	50	40
HTM 31 SS316	125	168	18	18	145	188	65	50



POMPE A TURBINA A TRASCINAMENTO MAGNETICO

POMPE A TURBINA A TRASCINAMENTO MAGNETICO

Nelle pompe a turbina a trascinamento magnetico, il magnete esterno è montato direttamente sull'albero motore e trasmette il moto al magnete interno. Grazie al campo magnetico tra i due giunti la rotazione viene trasmessa senza alcun contatto fisico tra le parti e, in questo modo, la turbina assemblata al magnete interno ruota e movimentata il fluido. Il bicchiere è posizionato tra i due giunti magnetici e assicura una chiusura ermetica della parte idraulica della pompa, tenendola separata dal motore.

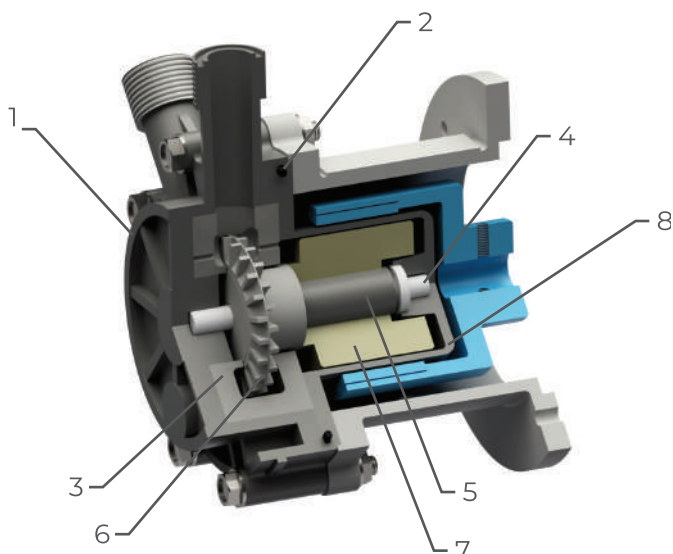

GemmeCotti produce **tre diverse tipologie di pompe a turbina rigenerativa a trascinamento magnetico:**

HTT PP/PVDF

- Pompe realizzate in materiali termoplastici PP o PVDF.
- Portata fino a 9 m³/h.
- Prevalenza fino a 48 mcl.

HTT-SP PP/PVDF

- Pompe realizzate in materiali termoplastici PP o PVDF.
- Portata fino a 6 m³/h.
- Prevalenza fino a 24 mcl.
- Corpo pompa ricavato da pieno.
- Autoadescante fino a 5 m.

HTA AISI 316

- Pompe realizzate in acciaio inox AISI316.
- Portata fino a 7 m³/h.
- Prevalenza fino a 76 mcl.

MATERIALI A CONTATTO CON IL LIQUIDO

N. PARTE - DESCRIZIONE	POMPE A TURBINA		
	HTT	HTT-SP	HTA
1 - CORPO POMPA	PP o PVDF	PP o PVDF	AISI 316
2 - O-RING	EPDM o VITON	EPDM o VITON	EPDM o VITON
3 - DISCO SUPERIORE E INFERIORE	PP o PVDF	PP o PVDF	PTFEC
4 - ALBERO + ANELLO	CERAMICA Al ₂ O ₃ 99,7%	CERAMICA Al ₂ O ₃ 99,7%	HASTELLOY-C 276
5 - BOCCOLA	PTFEC	PTFEC	PTFEC
6 - GIRANTE	PVDF	PVDF	AISI 316
7 - MAGNETE INTERNO	PP o PVDF + NdFeB	PP o PVDF + NdFeB	AISI 316 + SmCo
8 - BICCHIERE	PP o PVDF	PP o PVDF	AISI 316

**POMPE A TURBINA RIGENERATIVA A TRASCINAMENTO
MAGNETICO IN MATERIALI TERMOPLASTICI**

Le pompe a turbina rigenerativa a trascinamento magnetico della serie **HTT** sono realizzate in materiali termoplastici (**PP-Polipropilene** e **PVDF**) e sono adatte al pompaggio di liquidi altamente corrosivi. Grazie all'innovativo sistema a trascinamento magnetico le pompe **HTT riducono al minimo i rischi di perdite ed emissioni e i costi di manutenzione**. La trasmissione del moto, infatti, avviene tramite giunti magnetici senza l'utilizzo di tenute meccaniche garantendo la **massima sicurezza ed efficienza**. Il liquido pompato deve necessariamente essere pulito senza solidi in sospensione.

STANDARD

- Attacchi aspirazione e mandata filettati gas.
- Albero statico in allumina pura.
- Boccole rotanti in PTFE grafite ad alta resistenza chimica.
- Elevata coppia magnetica.
- Avviamento diretto.

OPTIONAL

- Versione ATEX (pompe mod. EM-T PP/PVDF) zona 2 II 3G.
- Flange DIN o ANSI 150.
- Piede d'appoggio.
- Dispositivo contro la marcia a secco.

CARATTERISTICHE

- **Materiali disponibili:** PP / PVDF.
- **Pompa in materiali plastici stampati.**
- **Materiali a contatto con il liquido:** corpo e bicchiere: PP/PVDF; girante: PVDF; o-ring: EPDM (standard per pompe in PP); VITON (standard per pompe in PVDF); albero statico: ceramica Al_2O_3 99,7%; boccola: PTFEC.
- **Portata** fino a 9 m³/h; **Prevalenza** fino a 48 mcl.
- **Temperatura max d'esercizio:** PP: 70°C – PVDF: 90°C.
- **Viscosità massima:** 45 cPs.
- **Pressione nominale massima:** PN 6 a 20°C.
- Può pompare liquidi con presenza di gas fino al 20%; Resiste alla cavitazione.

CURVE 50Hz - 2900 RPM

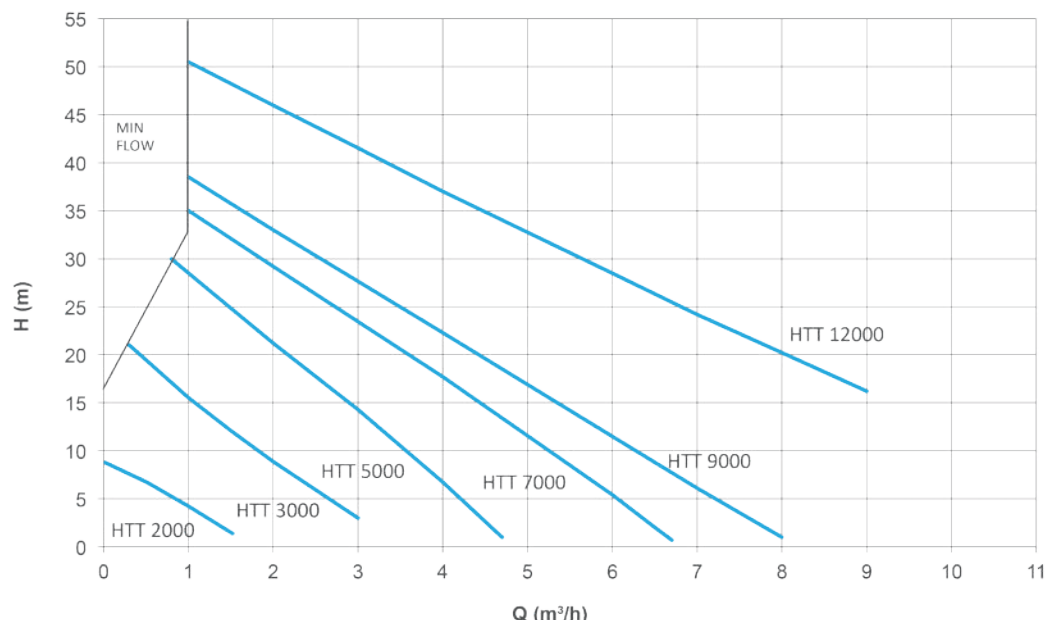

POMPE A TURBINA A TRASCINAMENTO MAGNETICO

DATI TECNICI HTT

POMPA	MATERIALI DISPONIBILI	QMAX		HMAX		ASPIRAZIONE	MANDATA	PESO POMPA (kg)		MOTORE IDONEO POTENZA (kW) 2900 rpm	FLANGIA MOTORE
		50Hz (m³/h)	60Hz (USGPM)	50Hz (mcl)	60Hz (ft)			PP	PVDF		
HTT 2000	PP- PVDF	1,7	8,8	10	50	1" MASCHIO	1" MASCHIO	2,8	3,8	0,37	71 - B3 / B5
HTT 3000	PP- PVDF	3	15	21	102	1" MASCHIO	1" MASCHIO	2,8	3,8	0,37 0,55	71 - B3 / B5 71 - B3 / B5
HTT 5000	PP- PVDF	5	26	30	140	1" 1/2 MASCHIO	1" 1/2 MASCHIO	8	10	0,75 1,1	80 - B3 / B5 80 - B3 / B5
HTT 7000	PP- PVDF	7	37	36	162	1" 1/2 MASCHIO	1" 1/2 MASCHIO	8	10	1,1 1,5 2,2	80 - B3 / B5 90 S - B3 / B5 90 L - B3 / B5
HTT 9000	PP- PVDF	8	41	36	177	1" 1/2 MASCHIO	1" 1/2 MASCHIO	8	10	2,2 3	90 - B3 / B5 100 - B3 / B5
HTT 12000	PP- PVDF	9	42	48	235	1" 1/2 MASCHIO	1" 1/2 MASCHIO	8	10	3 4	100 - B3 / B5 112 - B3 / B5

HTT 2000 - 3000 - 5000 - 7000 - 12000 PP/PVDF

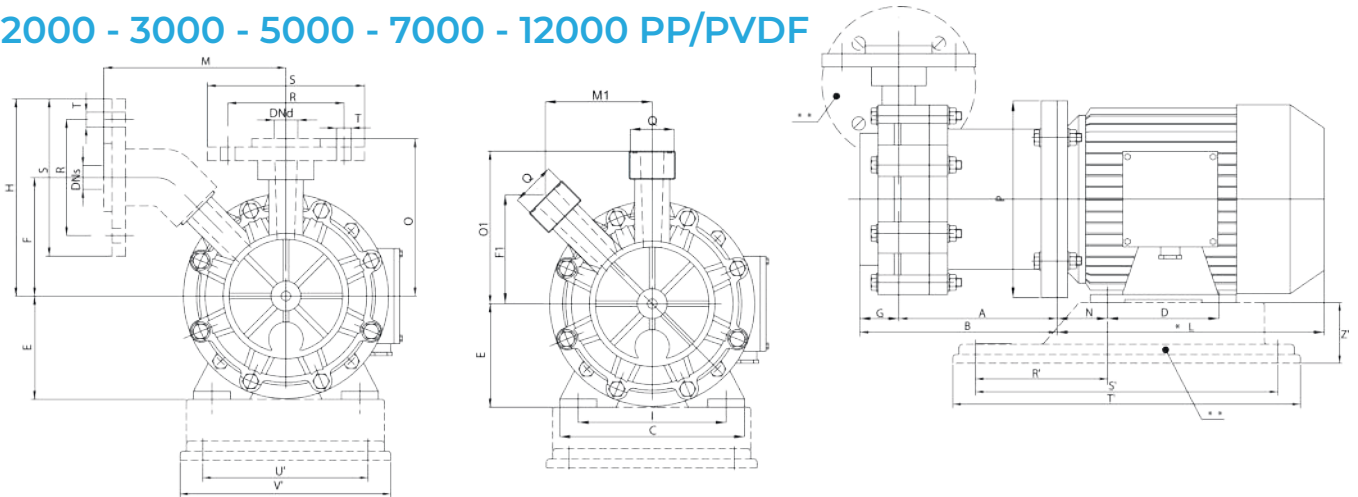

POM-PA	FLANGIA MOTORE B3 - B5	kW	DIMENSIONI - mm -																	DIMENSIONI BASAMENTO - mm -						
			A	B	C	D	E	F	Fl	G	H	I	*L	M	M1	N	O	O1	P	Q	R'	S'	T'	U'	V'	Z'
HTT 2000	71 2A	0,37	118	146	142	90	71	87,5	78	28	145	112	192	135	78	45	115	110	160	1" MASCHIO	112	244	280	130	160	48
HTT 3000	71 2A 71 2B	0,37 0,55	118	146	142	90	71	86	78	28	145	112	192 215	135	78	45	115	110	160	1" MASCHIO	112	244	280	130	160	48
HTT 5000	80 A 80 B	0,75 1,1	187	221	160	100	80	110	95	34	186	125	215 232	189	95	50	148	135	200	1" 1/2 MASCHIO	119	302	350	157	205	60
HTT 7000	80 B 90 S 90 L	1,1 1,5 2,2	187	221	160 170 170	100 100 125	80 90 90	110	95	34	187	125 140 140	232 255 280	189	95	50 56 56	148	135	200	1" 1/2 MASCHIO	119 119 130	302	350	157	205	60
HTT 9000	90 L2 100 L2	2,2 3	187 207	221 241	170 200	100 140	80 100	110	95	34	186	140 160	280 316	189	95	56 63	148	135	200 250	1" 1/2 MASCHIO	130 140	302 352	350 400	157 202	205 250	60
HTT 12000	100 L 112 M	3 4	207	241	200 230	100 140	100 112	110	95	34	186	160 190	316 324	189	95	63 70	148	135	250	1" 1/2 MASCHIO	140 156	352	400	202	250	60

DIMENSIONI FLANGE - mm -

POMPA	R	S	T	DNs	DNd
HTT 2000 - 3000	85	115	14	25	25
HTT 5000 - 7000 - 9000 - 12000	110	153	18	40	40

* Diverso a seconda del fornitore di motori ** OPTIONAL A RICHIESTA: Flange DIN o ANSI e Basamento.

NOTE: DIREZIONE DI ROTAZIONE ANTIORARIA VISTA LATO VENTOLA MOTORE.
POMPE DISPONIBILI FILETTATE O FLANGIATE.



POMPE A TURBINA RIGENERATIVA A TRASCINAMENTO MAGNETICO AUTOADESCANTI IN MATERIALI TERMOPLASTICI

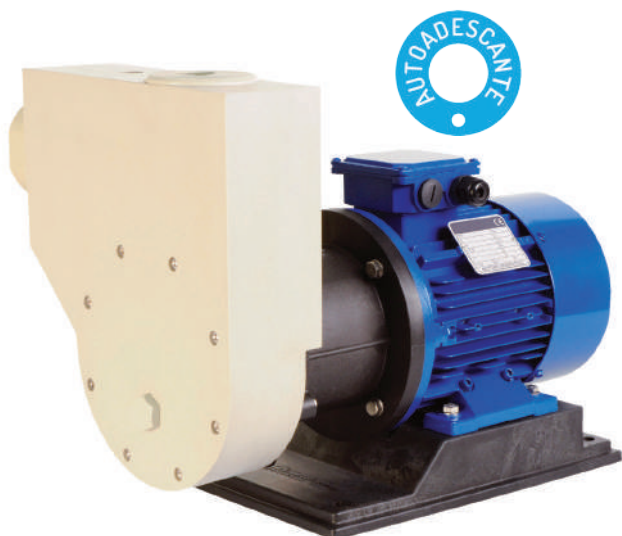

Le pompe HTT-SP possono adescare fino a 5 m con acqua a livello del mare e a temperatura ambiente. Il corpo è in PP lavorato e la girante è in PVDF per una maggiore resistenza chimica. Il corpo pompa viene lavorato da pieno e garantisce una struttura solida e massiccia. La girante in PVDF è autobilanciata in modo da eliminare l'usura causata da spinte assiali ed è separabile dal resto delle parti per ridurre al minimo i costi di manutenzione. Questo tipo di pompa offre la massima resistenza anche alla corrosione esterna. Può pompare liquidi con presenza di gas fino al 20% e resiste alla cavitazione.

STANDARD

- Elevata coppia magnetica.
- Boccole rotanti in PTFE grafite ad alta resistenza chimica.
- Albero statico in allumina pura.
- Avviamento diretto.

OPTIONAL

- Versione ATEX (pompe mod. EM-T SP PP/PVDF) zona 2 II 3G.
- Flange DIN o ANSI.
- Basamento.

CARATTERISTICHE

- **Materiali disponibili:** PP / PVDF.
- **Materiali in contatto con il liquido:**
Corpo pompa: PP or PVDF; Girante: PVDF; O-ring: EPDM (standard per pompe in PP) / VITON (standard per pompe in PVDF); Albero statico: ceramica Al_2O_3 99.7%; Boccola: PTFEC.
- **Portata** fino a 6 m³/h; **Prevalenza** fino a 24 mcl.
- **Temperatura max d'esercizio:** PP: 70°C – PVDF: 90°C.

CURVE 50Hz - 2900 RPM

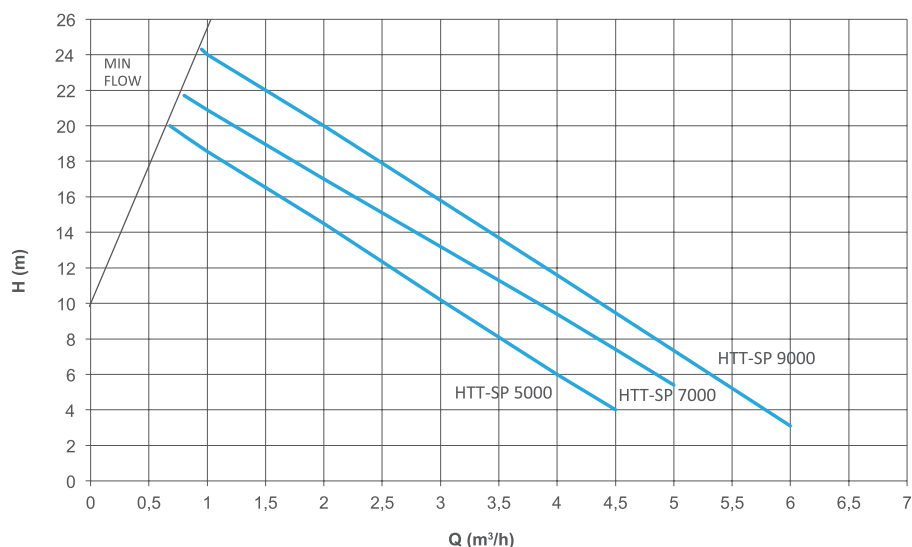

DATI TECNICI HTT-SP

POMPA	MATERIALI DISPONIBILI	QMAX		HMAX		ASPIRAZIONE	MANDATA	MOTORE IDONEO POTENZA kW 2900 rpm	FLANGIA MOTORE
		50Hz (m³/h)	60Hz (USGPM)	50Hz (mcl)	60Hz (ft)				
HTT-SP 5000	PP- PVDF	4,5	23	18	90	1" FEMMINA	1" FEMMINA	0,75 1,1	80 - B3 / B5 80 - B3 / B5
HTT-SP 7000	PP- PVDF	5	27	20	98	1" FEMMINA	1" FEMMINA	1,1 1,5 2,2	80 - B3 / B5 90 S - B3 / B5 90 L - B3 / B5
HTT-SP 9000	PP- PVDF	6	32	24	110	1" FEMMINA	1" FEMMINA	2,2 3	90 - B3 / B5 100 - B3 / B5

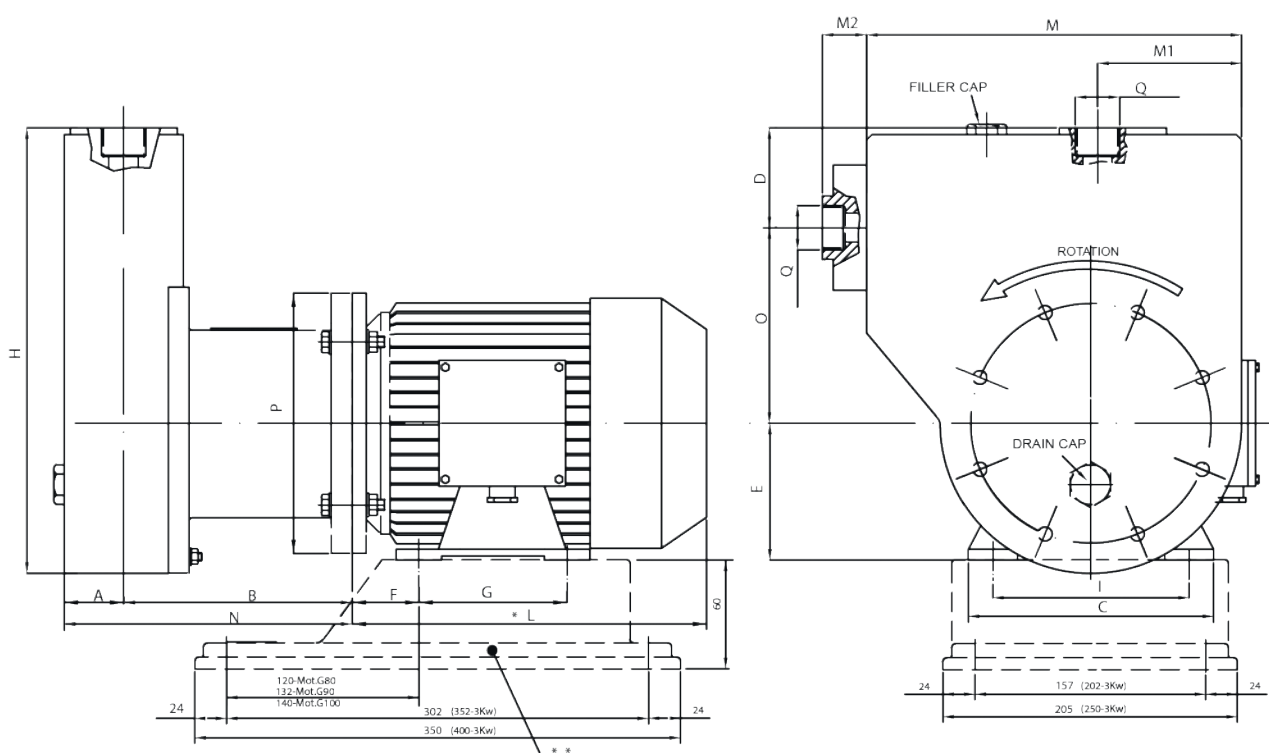

DIMENSIONI - mm -

POMPA	FLANGIA MOTORE B3 - B5	kW	A	B	C	D	E	F	G	H	I	*L	M	M1	M2	N	O	P	Q		
HTT-SP 5000	80 2A	0,75	PP = 45	175	160	70	80	50	100	325	125	215	270	97,5	33	PP = 220	147	200	1"		
	80 2B	1,1	PVDF = 41									232				PVDF = 216				FEMMINA	
HTT-SP 7000	80 2B	1,1	PP = 45 PVDF = 41	175	160	70	80	56	100	325	140	232	270	97,5	33	PP = 220 PVDF = 216	152	200	1"		
	90 S	1,5			170		90					125								280	FEMMINA
	90 L	2,2			170		90					125								280	FEMMINA
HTT-SP 9000	90 L	2,2	PP = 45	186	175	72	90	56	125	329	140	290	275	102	37	PP = 231 / PVDF = 227	150	200	1"		
	100 L	3	PVDF = 41									206				200				100	63

* Diverso a seconda del fornitore di motori ** OPTIONAL A RICHIESTA: Flange DIN o ANSI e Basamento.

POMPE A TURBINA RIGENERATIVA A TRASCINAMENTO MAGNETICO IN METALLO



STANDARD

- Albero statico in HC 276.
- Boccola rotante in PTFE/Grafite per alta resistenza chimica.
- Elevata coppia magnetica.
- Avviamento diretto.

OPTIONAL

- Flange DIN o ANSI.
- Versione ATEX (pompe mod. EM-T AISI 316) zona 1 II2G e zona 2 II3G.
- Motore antideflagrante.
- Dispositivo contro la marcia a secco.
- Basamento.

Le pompe a turbina rigenerativa a trascinamento magnetico in metallo serie HTA sono realizzate in AISI 316. Sono adatte al pompaggio di solventi, idrocarburi e liquidi pericolosi ed infiammabili. Grazie all'innovativo sistema a trascinamento magnetico le pompe HTA **riducono al minimo i rischi di perdite e i costi di manutenzione**. La trasmissione del moto avviene infatti tramite giunti magnetici senza l'utilizzo di tenute meccaniche e questa caratteristica garantisce **ermeticità del sistema, sicurezza ed efficienza**. Il liquido pompato deve necessariamente essere pulito, senza solidi in sospensione. Le pompe della serie HTA sono disponibili anche in versione **ATEX per zona 1 e zona 2** (pompa modello EM-T).

CARATTERISTICHE

- **Alta prevalenza e bassa portata** riducono l'utilizzo di by-pass.
- **Materiali disponibili:** AISI 316.
- **Materiali a contatto con il liquido:** corpo e girante: acciaio inox AISI 316; o-ring EPDM/VITON; boccole: PTFEC; albero Hastelloy C276.
- **Portata** fino a 7 m³/h; **Prevalenza:** fino a 76 mcl.
- **Temperatura max d'esercizio:** 160°C.
- **Viscosità massima:** 45 cPs.
- **Pressione nominale massima:** PN 25 a 20°C.
- Il design della girante consente di pompare liquidi con presenza di gas fino al 20%. **Ideale per il pompaggio di gas liquefatti.**

CURVE 50Hz - 2900 RPM

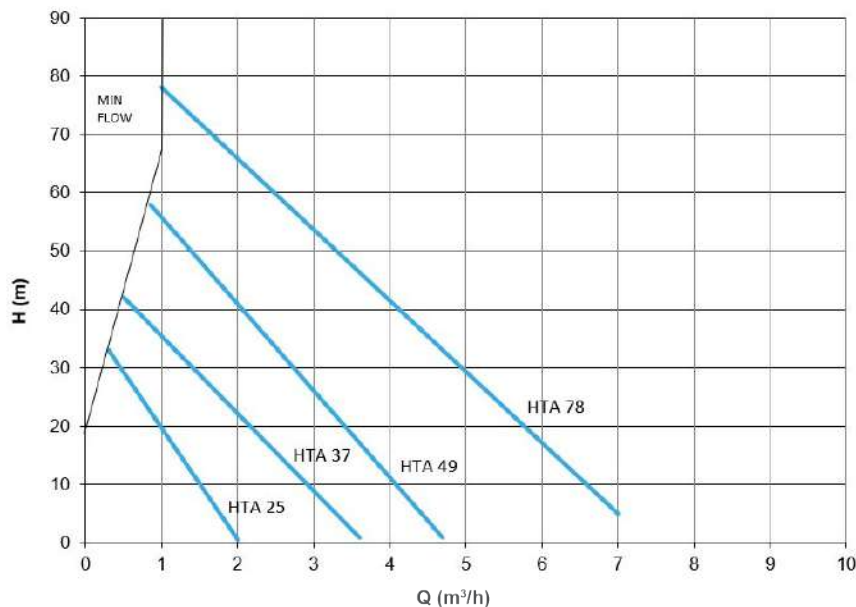

DATI TECNICI HTA

POMPA	MATERIAL	QMAX		HMAX		ASPIRAZIONE	MANDATA	PESO POMPA (kg)	MOTORE IDONEO POTENZA (kW) 2900 rpm	FLANGIA MOTORE
		50Hz (m³/h)	60Hz (USGPM)	50Hz (mcl)	60Hz (ft)					
HTA 25	AISI 316	2	10	32	140	3/4" FEMALE	3/4" FEMALE	7,5	1,1	80 - B3 / B5
HTA 37	AISI 316	3,5	19	43	180	3/4" FEMALE	3/4" FEMALE	7,5	1,1 2,2	80 - B3 / B5 90 - B3 / B5
HTA 49	AISI 316	4,7	25	58	235	1" FEMALE	1" FEMALE	14,2	2,2 3	90 - B5 100 - B5
HTA 78	AISI 316	7	36	76	320	1" FEMALE	1" FEMALE	19	3 4	100 - B5 112 - B5

HTA 25-37 SS / EM-T 25-37 SS (VERSIONE ATEX)

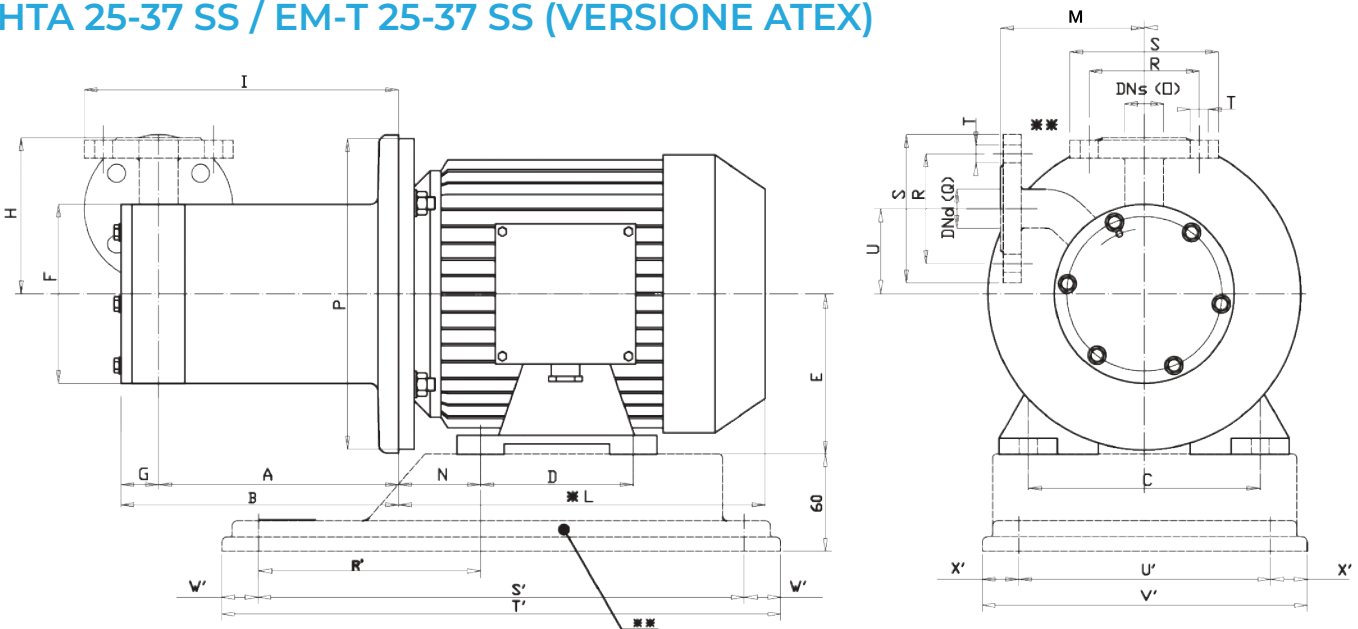

DIMENSIONI - mm -

POMPA	FLANGIA MOTORE B3 - B5	kW	DIMENSIONI BASAMENTO - mm -																						
			A	B	C	D	E	F	G	H	I	*L	M	N	O	P	Q	U	R'	S'	T'	U'	V'	W'	Z'
HTA 25	802B	1,1	167	192	125	100	80	123	25	100	218	232	98	50	3/4" FEMMINA	200	3/4" FEMMINA	61	119	302	350	157	205	24	24
HTA 37	802B 90L2	1,1 2,2	167 177	192 202	125 140	100 125	80 90	123	25	100	220 230	232 280	98	56	3/4" FEMMINA	200	3/4" FEMMINA	61	119 130	302	350	157	205	24	24

DIMENSIONI FLANGE - mm -

POMPA	R	S	T	DNs	DNd
HTA 25-37	75	105	14	20	20

* Diverso a seconda del fornitore di motori ** OPTIONAL A RICHIESTA: Flange DIN o ANSI e Basamento.
NOTE: DIREZIONE DI ROTAZIONE ANTIORARIA VISTA LATO VENTOLA MOTORE.
POMPE DISPONIBILI FILETTATE O FLANGIATE.



HTA AISI 316

POMPE A TURBINA RIGENERATIVA A TRASCINAMENTO MAGNETICO IN METALLO



HTA 49-78 SS / EM-T 49-78 SS (VERSIONE ATEX)

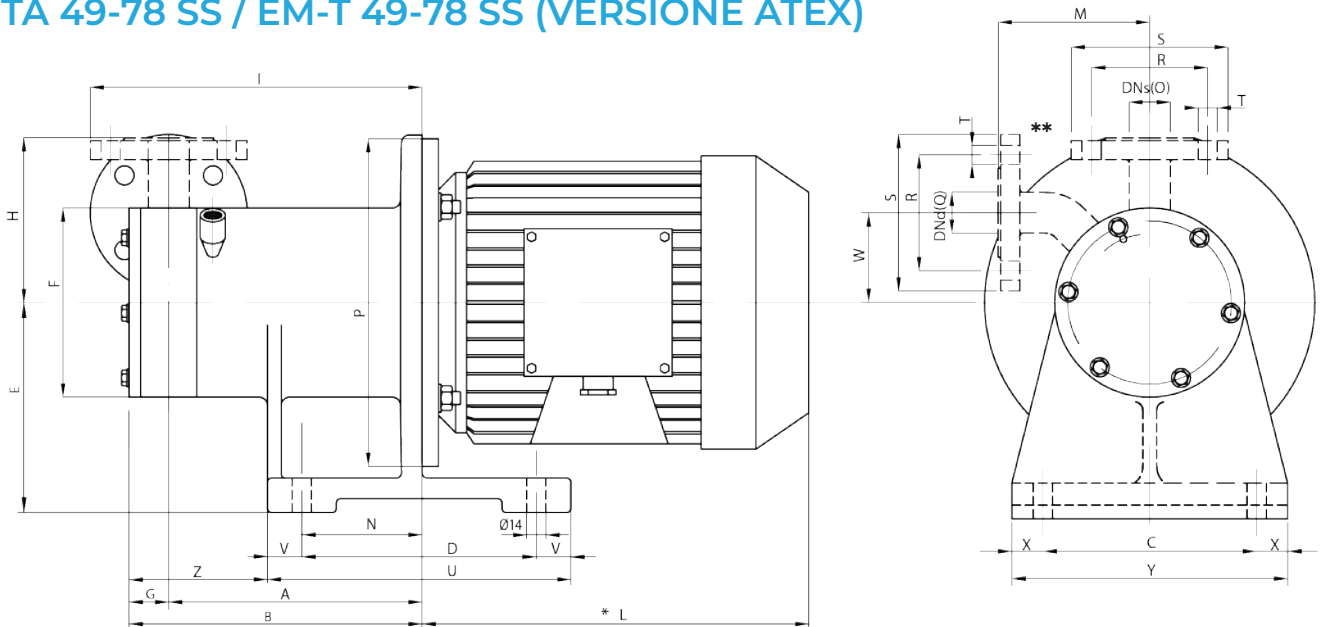

DIMENSIONI - mm -

POMPA	FLANGIA MOTORE B5	kW	A	B	C	D	E	F	G	H	I	*L	M	N	O	P	Q	U	V	W	X	Y	Z
HTA 49	90 L2	2,2	185	215	155	170	150	139	30	121	253	280	111	109	1"	200	1"	220	25	62,5	22,5	200	91
	100 L2	3	205	235	155	170	150	139	30	121	263	316	111	119	FEMMINA	250	FEMMINA	220	25	62,5	22,5	200	91
HTA 78	100 L2	3	205	235	155	170	150	158	30	133	263	316	133	119	1"	250	1"	220	25	85,5	22,5	200	91
	112 M2	4	205	235	155	170	150	158	30	133	263	324	133	119	FEMMINA	250	FEMMINA	220	25	85,5	22,5	200	91

DIMENSIONI FLANGE - mm -

POMPA	R	S	T	DN _s	DN _d	
HTA 49-78	85	115	14	25	25	DN25 PN40

* Diverso a seconda del fornitore di motori ** OPTIONAL A RICHIESTA: Flange DIN o ANSI.
NOTE: DIREZIONE DI ROTAZIONE ANTIORARIA VISTA LATO VENTOLA MOTORE.
POMPE DISPONIBILI FILETTATE O FLANGIATE.



POMPE ROTATIVE A PALETTE A TRASCINAMENTO MAGNETICO

POMPE ROTATIVE A PALETTE A TRASCINAMENTO MAGNETICO

Nelle pompe a palette a trascinamento magnetico, il magnete esterno è montato direttamente sull'albero motore e trasmette il moto al magnete interno. Grazie al campo magnetico tra i due giunti la rotazione viene trasmessa senza alcun contatto fisico tra le parti. In questo modo il rotore, provvisto di palette mobili, ruota eccentricamente all'interno dello statore e le palette entrano ed escono dalle loro sedi spinte dalla forza centrifuga e movimentano il fluido. Il bicchiere è posizionato tra i due giunti magnetici e assicura una chiusura ermetica della parte idraulica della pompa, tenendola separata dal motore.

GemmeCotti produce **due diverse tipologie di pompe a palette a trascinamento magnetico:**

HPP/HPF PP/PVDF

- Pompe realizzate in materiali termoplastici PP o PVDF.
- Portata fino a 980 l/h.
- Pressione fino a 5 bar.

HTP AISI 316

- Pompe realizzate in acciaio inox AISI 316.
- Portata fino a 2100 l/h.
- Pressione fino a 13 bar.
- Autoadescante a secco.

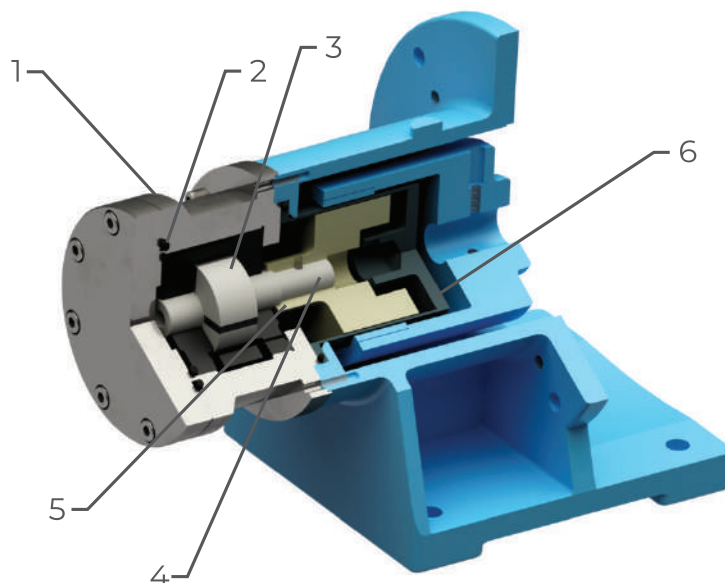

N. PARTE - DESCRIZIONE	MATERIALI A CONTATTO CON IL LIQUIDO	
	POMPE A PALETTE	
	HPP/HPF	HTP
1 - CORPO POMPA + COPERCHIO	PP o PVDF	AISI 316
2- O-RING	EPDM o VITON	EPDM o VITON
3- FLANGE + STATORE + SPINE	PVDF + GRAFITE	GRAFITE
4- ALBERO ROTORE	PVDF	AISI 316
5- MAGNETE INTERNO	PP o PVDF + NdFeB	AISI 316 + SmCo
6- BICCHIERE	PP o PVDF	AISI 316

POMPE ROTATIVE A PALETTE A TRASCINAMENTO MAGNETICO IN MATERIALI TERMOPLASTICI



STANDARD

- Elevata coppia magnetica.
- Avviamento diretto.

OPTIONAL

- Flange.
- Versione ATEX (pompe mod. EM-P PP/PVDF) zona 2 II 3G.
- Dispositivo contro la marcia a secco.
- Basamento.

Le pompe rotative a palette serie HPP-HPF sono costruite in materiali termoplastici (PP/PVDF) e sono adatte al pompaggio di liquidi corrosivi, alcali, liquidi tossici, nocivi e cancerogeni. Grazie all'**innovativo sistema a trascinamento magnetico**, le pompe modello HPP-HPF riducono il rischio di perdite e i costi di manutenzione. Le pompe HPP-HPF sono **adatte per applicazioni con basse portate e alte pressioni** come ad esempio Impianti Pilota e Campionamento.

CARATTERISTICHE

- **Materiali disponibili:** PP / PVDF.
- **Materiali a contatto con il liquido:** corpo, coperchio, magnete interno e bicchiere: PP/PVDF; o-ring: EPDM (standard per pompe in PP); VITON (standard per pompe in PVDF); Statore in grafite; Rotore: PVDF.
- **Portata:** fino a 980 l/h; **Pressione:** fino a 5 bar.
- **Temperatura max d'esercizio:** PP: max 70°C - PVDF: max 90°C.
- **Pressione di sistema:** 5 bar a 20°

CURVE 50Hz - 1450 RPM

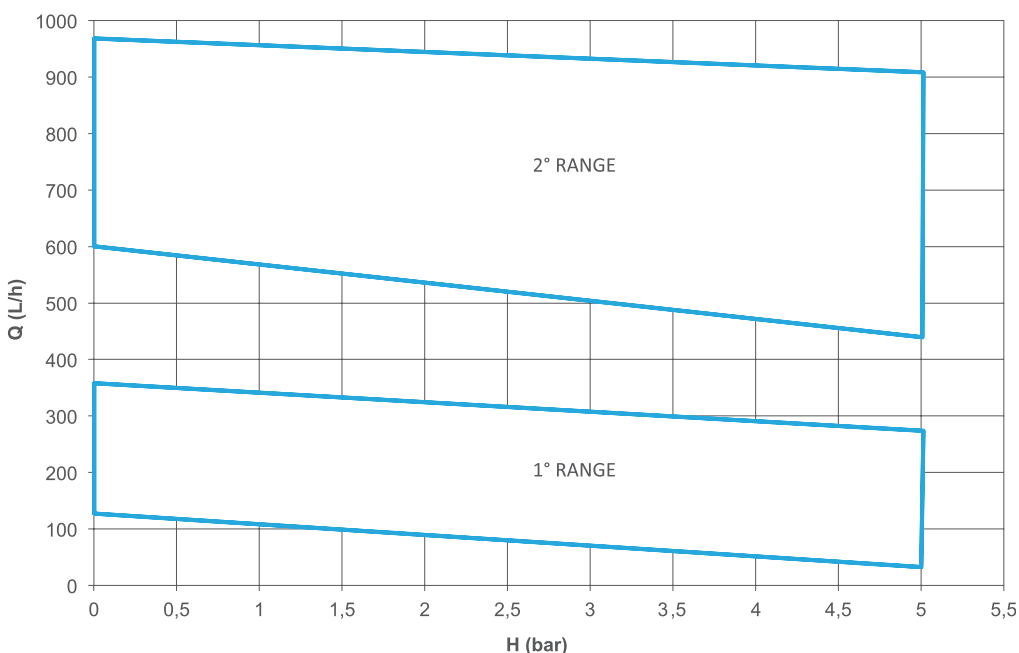

DATI TECNICI HPP/HPF

POMPA	MATERIALI DISPONIBILI	QMAX		HMAX		ASPIRAZIONE	MANDATA	PESO POMPA (kg)		MOTORE IDONEO POTENZA (kW) 1450 rpm	FLANGIA MOTORE
		50Hz (l/h)	60Hz (USGPM)	50Hz (bar)	60Hz (PSI)			PP	PVDF		
HPP/HPF 100 1'R	PP- PVDF	120	0,66	5	72	3/8" FEMMINA	3/8" FEMMINA	2,9	3,2	0,37	71 - B3 / B5
HPP/HPF 200 1'R	PP- PVDF	200	1,1	5	72	3/8" FEMMINA	3/8" FEMMINA	2,9	3,2	0,37	71 - B3 / B5
HPP/HPF 300 1'R	PP- PVDF	290	1,5	5	72	3/8" FEMMINA	3/8" FEMMINA	2,9	3,2	0,37	71 - B3 / B5
HPP/HPF 400 1'R	PP- PVDF	360	1,8	5	72	3/8" FEMMINA	3/8" FEMMINA	2,9	3,2	0,37	71 - B3 / B5
HPP/HPF 600 2'R	PP- PVDF	600	2,5	5	72	1/2" FEMMINA	1/2" FEMMINA	7	7,5	1,5	90 - B3 / B5
HPP/HPF 800 2'R	PP- PVDF	800	3	5	72	1/2" FEMMINA	1/2" FEMMINA	7	7,5	1,5	90 - B3 / B5
HPP/HPF 1000 2'R	PP- PVDF	980	3,5	5	72	1/2" FEMMINA	1/2" FEMMINA	7	7,5	1,5	90 - B3 / B5

HPP-HPF 1° RANGE

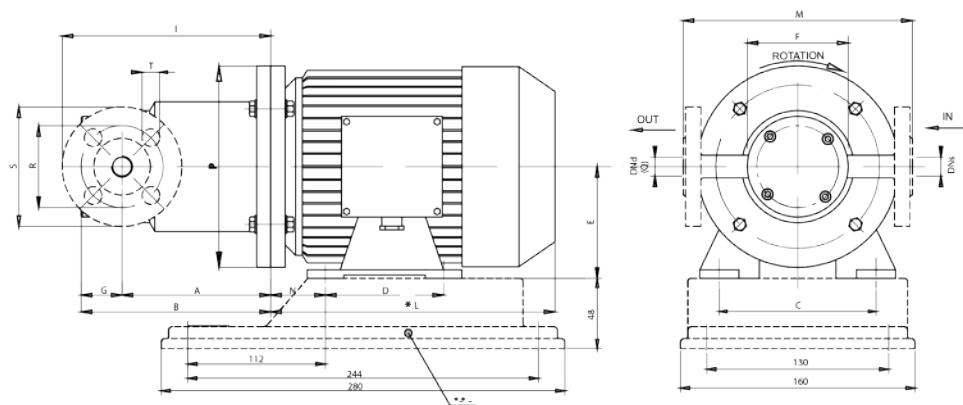

HPP-HPF 2° RANGE

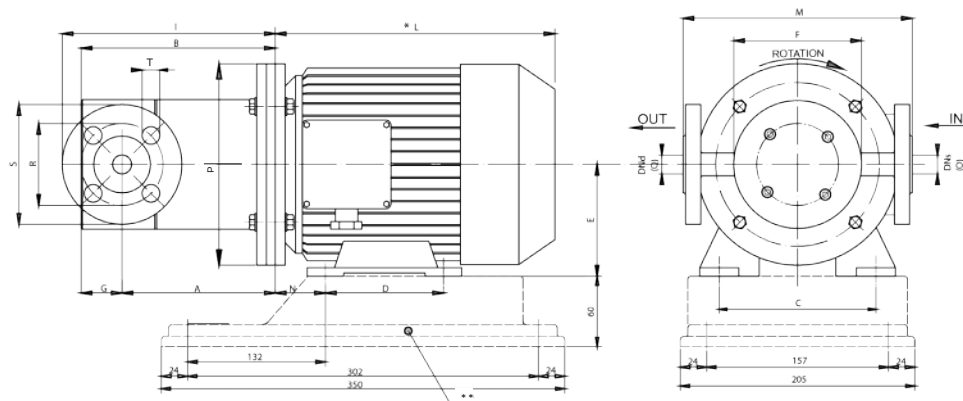

DIMENSIONI - mm -

POMPA	FLANGIA MOTORE B3 - B5	kW	DIMENSIONI - mm -														DIMENSIONI FLANGE - mm -					
			A	B	C	D	E	F	G	I	*L	M	N	O	P	Q	R	S	T	DNs	DNd	
HPP-HPF 1° RANGE	71.4B	0,37	128	164	112	90	71	90	36	176	215	182	45	3/8" FEMMINA	160	3/8" FEMMINA	65	95	14	15	15	DN15 PN16
HPP-HPF 2° RANGE	90S2	1,5	179	223	140	100	90	127	44	232	255	218	56	1/2" FEMMINA	200	1/2" FEMMINA	75	105	14	20	20	DN20 PN16

* Diverso a seconda del fornitore di motori ** OPTIONAL A RICHIESTA: Flange DIN o ANSI e Basamento.



HTP AISI 316

POMPE ROTATIVE A PALETTE A TRASCINAMENTO MAGNETICO
IN METALLO, AUTOADESCANTI A SECCO



Le pompe rotative a palette serie HTP sono costruite in AISI 316 e sono adatte al pompaggio di idrocarburi, solventi, olio diatermico, refrigeranti, criogenici e liquidi radioattivi. Grazie all'innovativo sistema a trascinamento magnetico, le pompe modello HTP riducono il rischio di perdite ed emissioni. Le pompe HTP sono adatte per applicazioni con basse portate e alte pressioni come ad esempio Impianti Pilota, Campionamento e Flussaggio delle tenute meccaniche. Si tratta di pompe progettate per l'utilizzo con liquidi volatili e non lubrificati e/o ad alta pressione differenziale. Le pompe della serie HTP possono essere fornite anche in versione ATEX per zona 1 e 2 (pompa modello EM-P).

STANDARD

- Elevata coppia magnetica.
- Avviamento diretto.

OPTIONAL

- Flange.
- Dispositivo contro la marcia a secco.
- Basamento.
- Versione ATEX (pompe mod. EM-P AISI 316) zona 1 II2G e zona 2 II3G.
- Motore antideflagrante.

CARATTERISTICHE

- **Materiali disponibili:** AISI 316.
- **Materiali a contatto con il liquido:** corpo, coperchio e rotore: AISI 316; o-ring: EPDM/VITON; Statore in grafite.
- **Portata:** fino a 2100 l/h; **Pressione** fino a 13 bar.
- **Temperatura max di esercizio:** da -70°C a +200°C*
- **Viscosità massima:** 2000 cPs.
- **Pressione di sistema:** 25 bar a 20°C.
- Motore standard 4 poli.

* Contattaci per selezionare la configurazione corretta per questo range di temperatura.

CURVE 50Hz - 1450 RPM

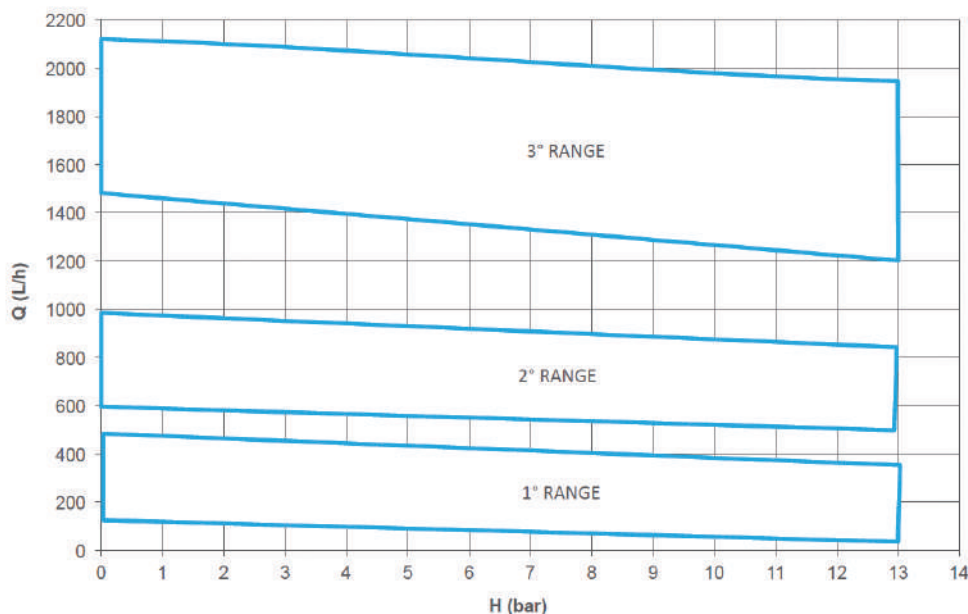

DATI TECNICI HTP

POMPA	MATERIALI DISPONIBILI	Q MAX		HMAX		ASPIRAZIONE	MANDATA	PESO POMPA (kg)	MOTORE IDONEO POTENZA (kW) 1450 rpm - 4 POLI	FLANGIA MOTORE
		50Hz (l/h)	60Hz (USGPM)	50Hz (bar)	60Hz (PSI)					
HTP 100 1'R	AISI 316	120	0,66	13	188	3/8" FEMMINA	3/8" FEMMINA	3,4	0,37	71 - B3 / B5
HTP 200 1'R	AISI 316	250	1,4	13	188	3/8" FEMMINA	3/8" FEMMINA	3,4	0,37	71 - B3 / B5
HTP 300 1'R	AISI 316	350	1,9	13	188	3/8" FEMMINA	3/8" FEMMINA	3,4	0,37	71 - B3 / B5
HTP 400 1'R	AISI 316	450	2,3	13	188	3/8" FEMMINA	3/8" FEMMINA	3,4	0,37	71 - B3 / B5
HTP 600 2'R	AISI 316	600	3,3	13	188	1/2" FEMMINA	1/2" FEMMINA	8,1	0,75	80 - B3 / B5
HTP 800 2'R	AISI 316	800	4,3	13	188	1/2" FEMMINA	1/2" FEMMINA	8,1	0,75	80 - B3 / B5
HTP 1000 2'R	AISI 316	980	5	13	188	1/2" FEMMINA	1/2" FEMMINA	8,1	1,5	90 - B3 / B5
HTP 1500 3'R	AISI 316	1500	8	13	188	3/4" FEMMINA	3/4" FEMMINA	22,6	1,5	90 - B5
HTP 2000 3'R	AISI 316	2100	11,1	13	188	3/4" FEMMINA	3/4" FEMMINA	22,6	2,2 3 4	100 - B5 100 - B5 112 - B5

HTP 1°-2° RANGE / EM-P 1°- 2° RANGE (VERSIONE ATEX)

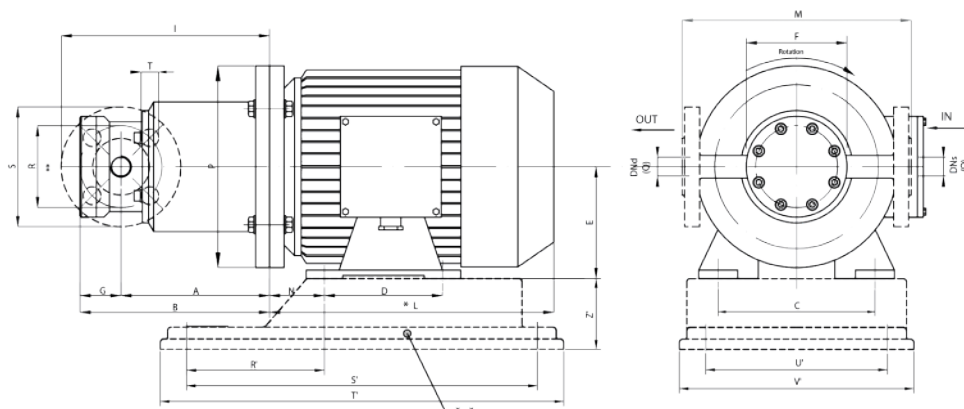

DIMENSIONI - mm -

POMPA	FLANGIA MOTORE B3 - B5	kW	DIMENSIONI - mm -													DIMENSIONI BASAMENTO - mm -						
			A	B	C	D	E	F	G	I	*L	M	N	O	P	Q	R'	S'	T'	U'	V'	Z'
HTP 1° RANGE	714B	0,37	127	160	112	90	71	80	33	175	215	182	45	3/8" FEMMINA	160	3/8" FEMMINA	112	244	280	130	160	48
HTP 2° RANGE	804B 90L4	0,75 1,5	166 176	204 214	125 140	100 125	80 90	123	38	218	232 280	194	50 56	1/2" FEMMINA	200	1/2" FEMMINA	119 130	302	350	157	205	60

DIMENSIONI FLANGE - mm -

POMPA	R	S	T	DNs	DNd	
HTP 1° RANGE	65	95	14	15	15	DN15 PN40
HTP 2° RANGE	75	105	14	20	20	DN20 PN40

* Diverso a seconda del fornitore di motori
 ** OPTIONAL A RICHIESTA: Flange DIN o ANSI e Basamento.
 NOTE: DIREZIONE DI ROTAZIONE ANTIORARIA VISTA LATO VENTOLA MOTORE.
 POMPE DISPONIBILI FILETTATE O FLANGIATE.



HTP AISI 316

POMPE ROTATIVE A PALETTE A TRASCINAMENTO MAGNETICO
IN METALLO, AUTOADESCANTI A SECCO



HTP 3° RANGE / EM-P 3° RANGE (VERSIONE ATEX)

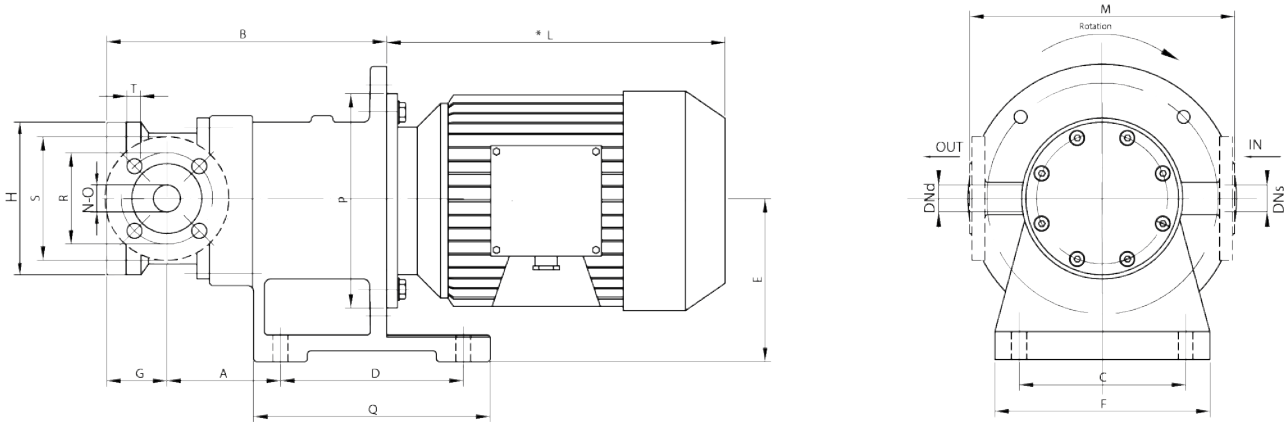

DIMENSIONI - mm -

POMPA	FLANGIA MOTORE B5	kW	A	B	C	D	E	F	G	H	*L	M	N	O	P	Q
HTP 3° RANGE	90L	1,5	106	260	155	170	150	200	56	142	280	246	3/4" FEMMINA	3/4" FEMMINA	200	220
	100L	2,2/3	106	280	155	170	150	200	56	142	316	246	3/4" FEMMINA	3/4" FEMMINA	250	220
	112M	4	106	280	155	170	150	200	56	142	334	246	3/4" FEMMINA	3/4" FEMMINA	250	220

* Diverso a seconda del fornitore di motori ** OPTIONAL A RICHIESTA: Flange DIN o ANSI.
NOTE: DIREZIONE DI ROTAZIONE ANTIORARIA VISTA LATO VENTOLA MOTORE.
POMPE DISPONIBILI FILETTATE O FLANGIATE.

DIMENSIONI FLANGE - mm -

POMPA	R	S	T	DNs	DNd	
HTP 3° RANGE	85	115	14	25	25	DN25 PN40



POMPE CENTRIFUGHE A TENUTA MECCANICA

POMPE CENTRIFUGHE A TENUTA MECCANICA

Le pompe centrifughe a tenuta meccanica sono la soluzione più indicata per applicazioni in cui è necessario pompare liquidi con presenza di solidi in sospensione. Il loro design con girante semi-aperta, infatti, consente il pompaggio di fluidi non puliti o viscosi. La tenuta di queste pompe è composta da un anello statico e da un anello rotante solidale all'albero della pompa che a sua volta è calettato sull'albero motore. Azionando la pompa, le due facce degli anelli scorrono impaccate una sull'altra garantendo la tenuta, mentre la lubrificazione delle parti è garantita dal liquido pompato.

GemmeCotti produce **un modello di pompa a tenuta meccanica:**

HCO PP/PVDF

- Pompe realizzate in materiali termoplastici PP o PVDF.
- Portata fino a 130 m³/h.
- Prevalenza fino a 48 mcl.
- Sono disponibili **tre tipi di tenuta meccanica:**
 1. La tenuta delle pompe HCO 95-10 è garantita da una **speciale guarnizione a labbro elastomerica**.
 2. Le pompe HCO dalla 110 alla 170 sono dotate di una **tenuta meccanica interna a soffietto in PTFE** (sic/ceramica), prodotta da GemmeCotti.
 3. Le pompe HCO 180-200 sono dotate di una **doppia tenuta meccanica**.

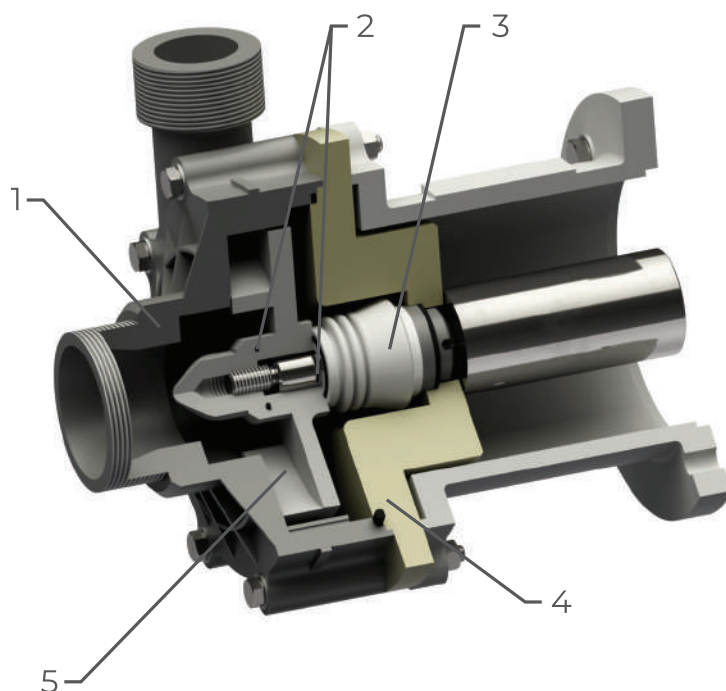

MATERIALI A CONTATTO CON IL LIQUIDO	
N. PARTE - DESCRIZIONE	POMPE A TENUTA MECCANICA
1 - CORPO POMPA	PP o PVDF
2 - O-RING	EPDM o VITON
3- TENUTA MECCANICA	SiC + Al ₂ O ₃ o Grafite + Al ₂ O ₃
4- COPERCHIO	PP o PVDF
5- GIRANTE + DADO GIRANTE	PP o PVDF

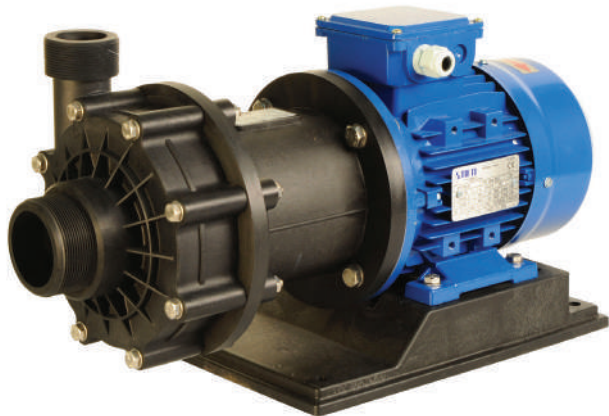

STANDARD

- Attacchi aspirazione e mandata filettati BSP.
- Avviamento diretto.

OPTIONAL

- Flange DIN o ANSI.
- Dispositivo contro la marcia a secco.
- Basamento fino a HCO 140.
- Disponibili in versione ATEX zona 2 II 3G (mod. EM-CO PP/PVDF).

Le pompe centrifughe con tenuta meccanica della serie HCO sono realizzate in materiali termoplastici (PP o PVDF) e sono adatte al pompaggio di liquidi corrosivi con presenza di solidi in sospensione. Sono disponibili tre tipi di tenuta meccanica:

1. La tenuta delle pompe HCO 95-10 è garantita da una speciale guarnizione a labbro elastomerica.
2. Le pompe HCO dalla 110 alla 170 sono dotate di una tenuta meccanica interna a soffietto in PTFE (sic/ce-ramica), prodotta da GemmeCotti.
3. Le pompe HCO 180-200 sono dotate di una doppia tenuta meccanica.

CARATTERISTICHE

- **Materiali disponibili:** PP / PVDF.
- **Portata:** fino a 130 m³/h; **Prevalenza:** fino a 48 mcl.
- **Temperatura massima di esercizio:** PP: 70°C - PVDF: 90°C.
- **Viscosità massima:** 200 cSt.
- **Pressione nominale massima:** PN 6 a 20°C.
- Adatte al pompaggio di liquidi altamente corrosivi con presenza di solidi in sospensione, solidi non abrasivi max. 5%, dimensione max. 3 mm.

CURVE 50Hz - 2900 RPM

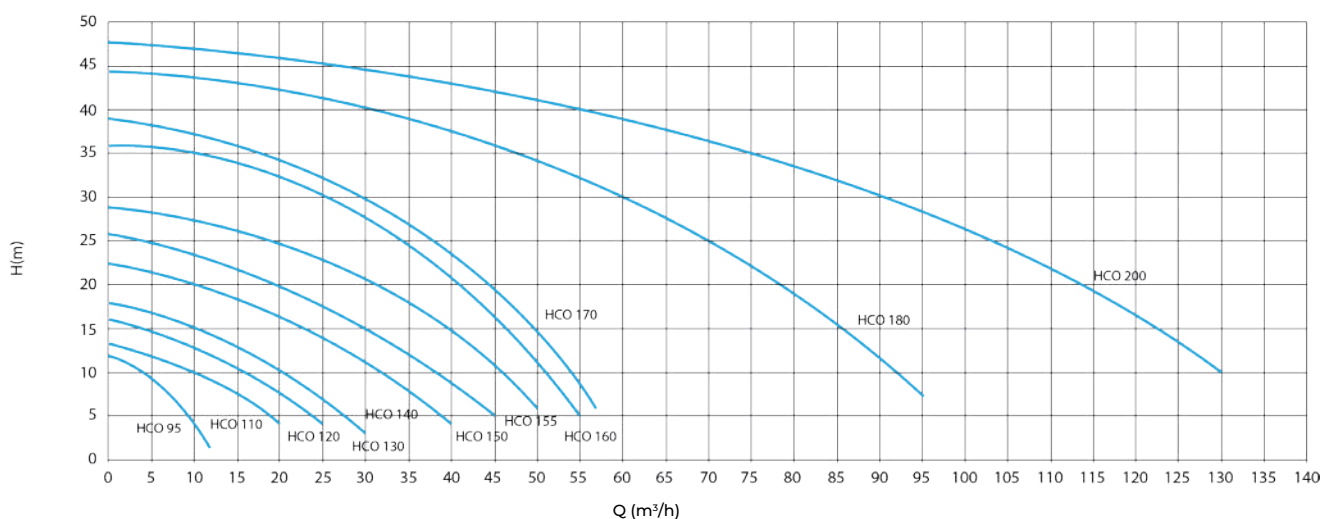

DATI TECNICI HCO

POMPA	MATERIALI DISPONIBILI	Q MAX		H MAX		ASPIRAZIONE	MANDATA	PESO POMPA (kg)		MOTORE IDONEO POTENZA (kW) 2900 rpm	FLANGIA MOTORE
		50Hz (m³/h)	60Hz (USGPM)	50Hz (mcl)	60Hz (ft)			PP	PVDF		
HCO 95-10	PP- PVDF	12	52	12	47	1" 1/2 FEMMINA	1" MASCHIO	10	12	0,55	71B - B3 / B5
HCO 110	PP- PVDF	20	88	13	59	2" 1/2 MASCHIO	2" MASCHIO	10	12	1,1	80B - B3 / B5
HCO 120	PP- PVDF	25	100	16	75	2" 1/2 MASCHIO	2" MASCHIO	10	12	1,5 - 2,2	90S - 90L - B3 / B5
HCO 130	PP- PVDF	30	158	18	90	2" 1/2 MASCHIO	2" MASCHIO	10	12	2,2	90L - B3 / B5
HCO 140	PP- PVDF	40	212	22	104	2" 1/2 MASCHIO	2" MASCHIO	11	13	3-4	100L - 112M - B3 / B5

HCO 95/10 - 110 - 120 - 130 - 140 PP/PVDF

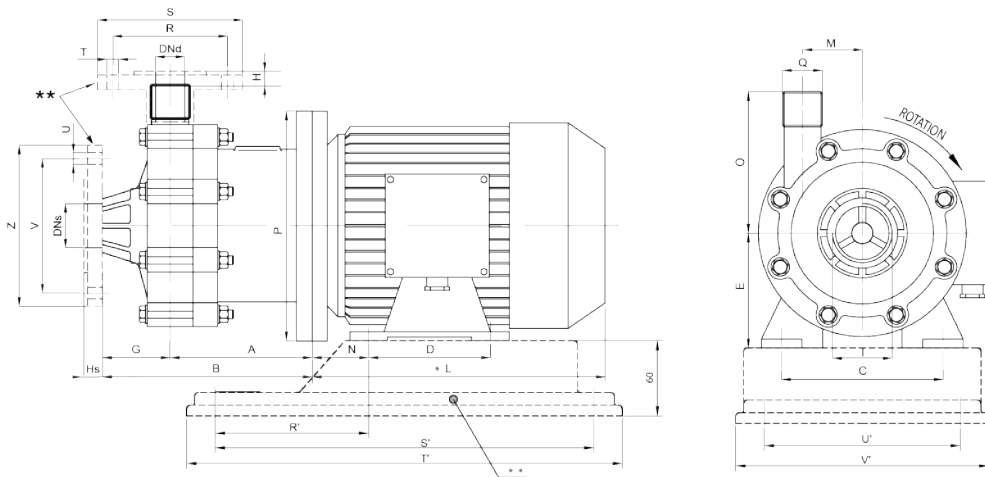

DIMENSIONI - mm -

POMPA	FLANGIA MOTORE B3 - B5	kW	DIMENSIONI - mm -														
			A	B	C	D	E	G	Hs	H	I	*L	M	N	O	P	Q
HCO 95-10	71B	0,55	110	180	112	90	71	70	20	9	1"1/2 FEMMINA	215	45	45	100	160	1" MASCHIO
HCO 110	80B	1,1	199	290	125	100	80	91	10	13	2"1/2 MASCHIO	232	66	50	140	200	2" MASCHIO
HCO 120	90S	1,5	209	290	140	100	90	91	10	13	2"1/2 MASCHIO	262	66	56	140	200	2" MASCHIO
	90L	2,2	209	290	140	125	90	91	10	13	2"1/2 MASCHIO	287	66	56	140	200	2" MASCHIO
HCO 130	90L	2,2	209	290	140	125	90	91	10	13	2"1/2 MASCHIO	280	66	56	140	200	2" MASCHIO
HCO 140	100L	3	219	310	160	140	100	91	10	13	2"1/2 MASCHIO	315	66	63	140	250	2" MASCHIO
	112M	4	219	310	190	140	112	91	10	13	2"1/2 MASCHIO	325	66	70	140	250	2" MASCHIO

DIMENSIONI FLANGE - mm -

POMPA	R	S	T	U	V	Z	DNs	DNd
HCO 95-10	85	115	14	18	110	150	40	25
HCO 110 - 120 - 130 - 140	125	168	18	18	145	188	65	50

DIMENSIONI BASAMENTO - mm -

POMPA	R'	S'	T'	U'	V'
HCO 95-10	112	244	280	130	160
HCO 110 - 120 - 130	119	302	350	157	205
HCO 140	140	352	400	202	250

* Diverso a seconda del fornitore di motori ** OPTIONAL A RICHIESTA: Flange DIN o ANSI e Basamento (da HCO 95 a HCO 140).
 "NOTE: DIREZIONE DI ROTAZIONE ANTIORARIA VISTA LATO VENTOLA MOTORE.
 POMPE DISPONIBILI FILETTATE O FLANGIATE."



DATI TECNICI HCO

POMPA	MATERIALI DISPONIBILI	QMAX		HMAX		ASPIRAZIONE	MANDATA	PESO POMPA (kg)		MOTORE IDONEO POTENZA (kW) 2900 rpm	FLANGIA MOTORE
		50Hz (m³/h)	60Hz (USGPM)	50Hz (m)	60Hz (ft)			PP	PVDF		
HCO 150	PP- PVDF	45	242	26	124	3" MASCHIO	2" 1/2 MASCHIO	11	13	5,5 - 7,5 - 9,2	132 SA - 132 SB - 132 MA - B3/B5
HCO 155	PP- PVDF	50	265	29	140	3" MASCHIO	2" 1/2 MASCHIO	11	13	5,5 - 7,5 - 9,2	132 SA - 132 SB - 132 MA - B3/B5
HCO 160	PP- PVDF	55	290	36	170	3" MASCHIO	2" 1/2 MASCHIO	11	13	7,5 - 9,2	132 SB - 132 MA - B3/B5
HCO 170	PP- PVDF	58	300	38	175	3" MASCHIO	2" 1/2 MASCHIO	11	13	7,5 - 9,2	132 SB - 132 MA - B3/B5

HCO 150 - 155 - 160 - 170 PP/PVDF

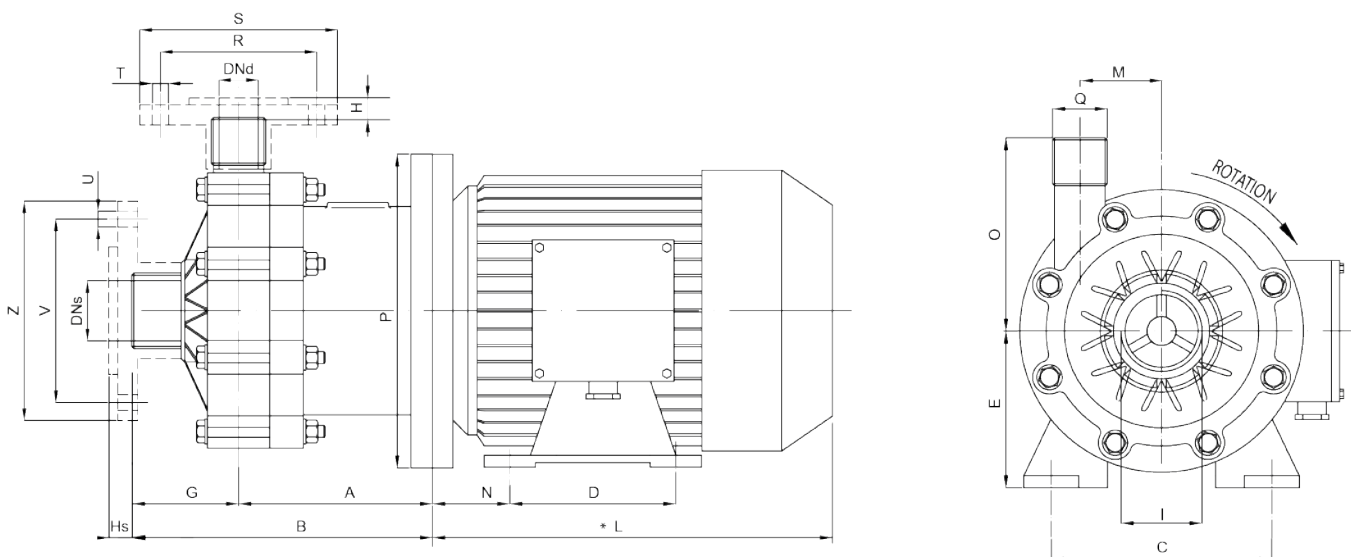

DIMENSIONI - mm -

POMPA	FLANGIA MOTORE B3 - B5	kW	DIMENSIONI - mm -														
			A	B	C	D	E	G	Hs	H	I	*L	M	N	O	P	Q
HCO 150 - HCO 155	132 SA-SB	5,5	184	275	216	140	132	91	10	10	3" MASCHIO	380	82,5	89	170	300	2" 1/2 MASCHIO
	132 SA-SB	7,5	184	275	216	140	132	91	10	10	3" MASCHIO	380	82,5	89	170	300	2" 1/2 MASCHIO
	132 MA	9,2	184	275	216	178	132	91	10	10	3" MASCHIO	418	82,5	89	170	300	2" 1/2 MASCHIO
HCO 160 - HCO 170	132 SB	7,5	184	275	216	140	132	91	10	10	3" MASCHIO	380	82,5	89	170	300	2" 1/2 MASCHIO
	132 MA	9,2	184	275	216	178	132	91	10	10	3" MASCHIO	418	82,5	89	170	300	2" 1/2 MASCHIO

* Diverso a seconda del fornitore di motori
 ** OPTIONAL A RICHIESTA: Flange DIN o ANSI e Basamenti UPN in metallo.
 NOTE: DIREZIONE DI ROTAZIONE ANTIORARIA VISTA LATO VENTOLA MOTORE.
 POMPE DISPONIBILI FILETTATE O FLANGIATE.

DIMENSIONI FLANGE - mm -

POMPA	R	S	T	U	V	Z	DNs	DNd
HCO 150 - 155 - 160 - 170	145	188	18	18	160	203	80	65

DATI TECNICI HCO

POMPA	MATERIALI DISPONIBILI	Q MAX		H MAX		ASPIRAZIONE	MANDATA	PESO POMPA (kg)		MOTORE IDONEO POTENZA (kW) 2900 rpm	FLANGIA MOTORE
		50Hz (m³/h)	60Hz (USGPM)	50Hz (mcl)	60Hz (ft)			PP	PVDF		
HCO 180	PP- PVDF	95	502	44	208	3" 1/2 MASCHIO	2" 1/2 MASCHIO	13	15	11 - 15 - 18,5 - 22	160MA - 160MB - 160 L -180 M - B3/B5
HCO 200	PP- PVDF	130	687	48	227	4" MASCHIO	3" 1/2 MASCHIO	13	15	15 - 18,5 - 22 - 37	160MB - 160L - 180M 200LB - B3/B5

HCO 180 - 200 PP/PVDF

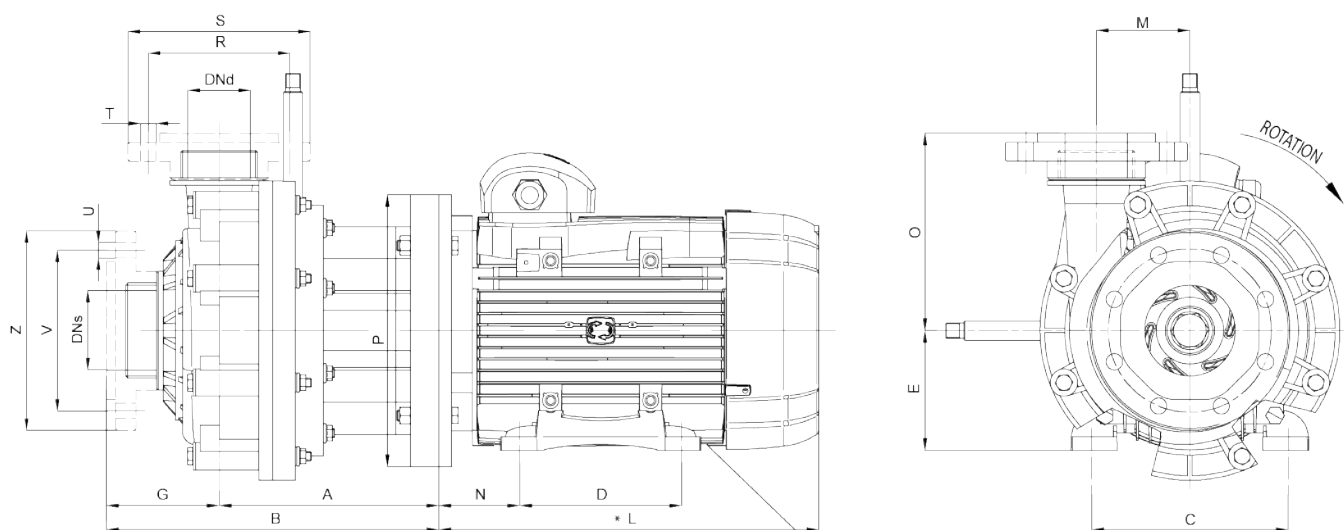

DIMENSIONI - mm -

POMPA	FLANGIA MOTORE B3 - B5	kW	DIMENSIONI - mm -										
			A	B	C	D	E	G	*L	M	N	O	P
HCO180	160 MA	11	272	397	254	210	160	126	555	103	108	215,5	350
	160 MB	15	272	397	254	210	160	126	555	103	108	215,5	350
	160 L	18,5	272	397	254	254	160	126	575	103	108	215,5	350
	180 M	22	272	397	279	241	180	126	620	103	121	215,5	350
HCO 200	160 MB	15	272	395,5	254	210	160	125	555	103	108	218	350
	160 L	18,5	272	395,5	254	254	160	125	575	103	108	218	350
	180 M	22	272	395,5	279	241	180	125	620	103	121	218	350
	200 LB	37	272	395,5	318	305	200	125	675	103	133	218	400

DIMENSIONI FLANGE - mm -

POMPA	R	S	T	U	V	Z	DNs	DNd
HCO 180	145	185	18	18	160	200	80	65
HCO 200	160	200	18	18	180	220	100	80

* Diverso a seconda del fornitore di motori

** OPTIONAL A RICHIESTA: Flange DIN o ANSI e Basamenti UPN in metallo.

NOTE: DIREZIONE DI ROTAZIONE ANTIORARIA VISTA LATO VENTOLA MOTORE.

POMPE DISPONIBILI FILETTATE O FLANGIATE.

POMPE VERTICALI

POMPE CENTRIFUGHE VERTICALI

Le pompe centrifughe verticali sono adatte all'utilizzo in applicazioni dove è richiesta l'installazione della pompa immersa nel liquido (vasche, serbatoi, pozzetti etc.).

GemmeCotti produce **quattro diversi modelli di pompe verticali**:

HV PP/PVDF

- Pompe realizzate in materiali termoplastici PP o PVDF.
- Portata fino a 40 m³/h.
- Prevalenza fino a 22 mcl.
- Pompa monoblocco con girante semi-aperta.
- Adatte al pompaggio di liquidi corrosivi con presenza di solidi.
- Massima lunghezza della colonna: 1000 mm.

HVL PP/PVDF

- Pompe realizzate in materiali termoplastici PP o PVDF.
- Portata fino a 130 m³/h.
- Prevalenza fino a 48 mcl.
- Pompa centrifuga con lanterna e girante semi-aperta.
- Adatte al pompaggio di liquidi corrosivi con presenza di solidi.
- Massima lunghezza della colonna: 2000 mm.

HTM-V PP/PVDF

- Pompe verticali a trascinamento magnetico.
- Pompe realizzate in materiali termoplastici PP o PVDF.
- Portata fino a 23 m³/h.
- Prevalenza fino a 20 mcl.
- Lunghezza della colonna: 320 mm.

PVA AISI 316

- Pompe centrifughe verticali cantilever.
- Pompe realizzate in acciaio inox AISI316.
- Portata fino a 24 m³/h.
- Prevalenza fino a 26 mcl.
- Progettate principalmente per impiego nella produzione di circuiti stampati (PCB).

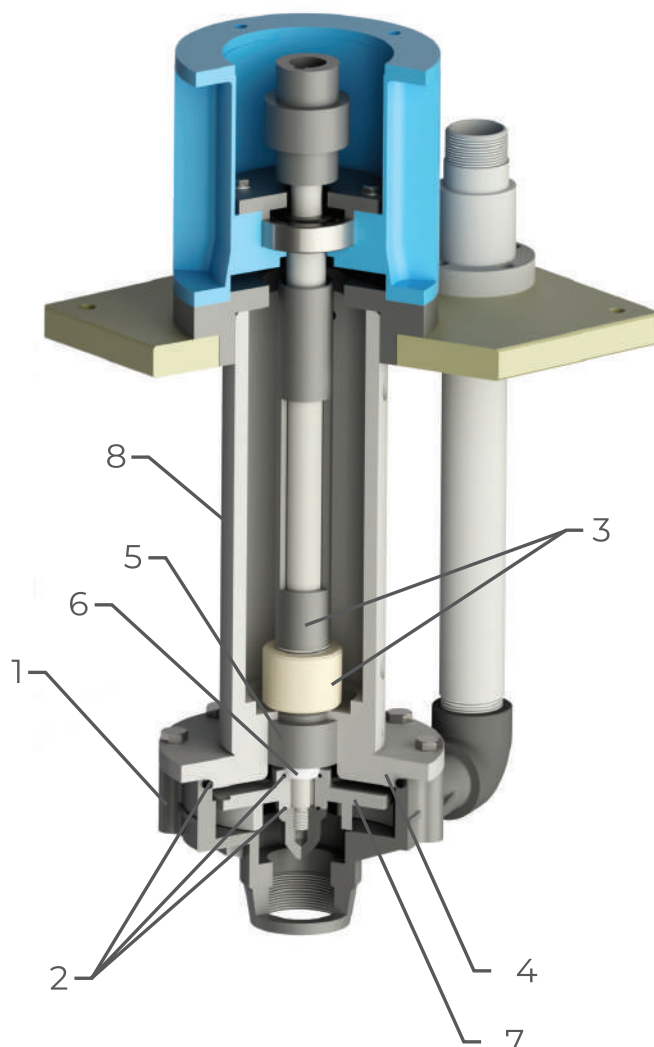

MATERIALI A CONTATTO CON IL LIQUIDO		
N. PARTE - DESCRIZIONE	POMPE VERTICALI	
	HV	HVL
1- CORPO POMPA	PP o PVDF	PP o PVDF
2- O-RING	EPDM o VITON	EPDM o VITON
3- RIVESTIMENTO ALBERO / GUIDA RIVESTIMENTO ALBERO	PP	PP
4- COPERCHIO	PP o PVDF	PP o PVDF
5- BOCCOLA	PTFEC	PTFEC
6- BOCCOLA ROTANTE	Al ₂ O ₃	Al ₂ O ₃
7- GIRANTE	PP o PVDF	PP o PVDF
8- COLONNA	PP o PVDF	PP o PVDF



CARATTERISTICHE

- Pompa centrifuga monoblocco.
- **Materiali disponibili:** PP / PVDF.
- **Portata** fino a 40 m³/h; **Prevalenza:** fino a 22 mcl.
- **Temperatura max di esercizio:** PP: max 70°C; PVDF: max 90°C.
- **Adatte al pompaggio di liquidi altamente corrosivi con presenza di solidi in sospensione.**
- **Lunghezza della colonna:** 500 - 800 - 1000 mm.

STANDARD

- Attacchi aspirazione e mandata filettati BSP.

OPTIONAL

- Dispositivo contro la marcia a secco.
- Flange sulla mandata.
- Filtro a cestello in aspirazione.

CURVE 50Hz - 2900 RPM

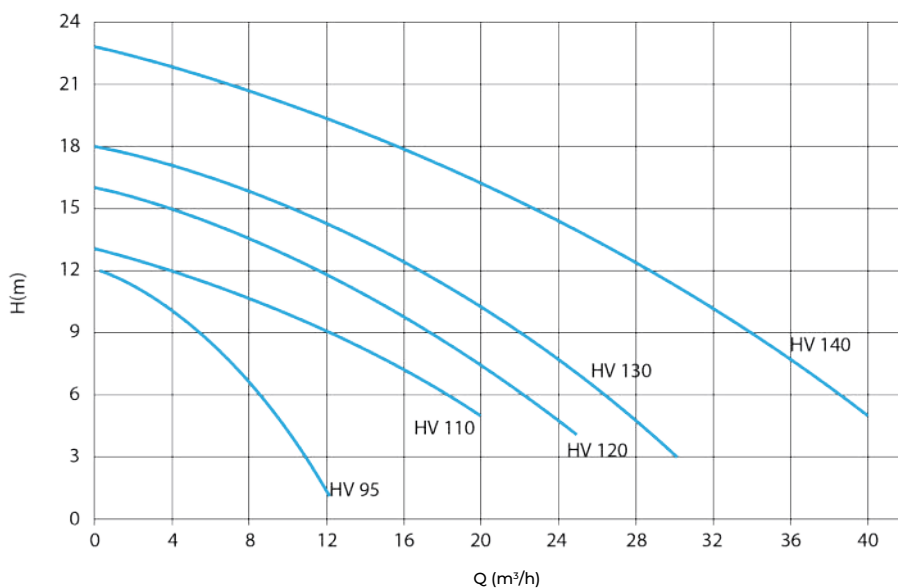

DATI TECNICI HV

POMPA	MATERIALI DISPONIBILI	Q MAX		H MAX		ASPIRAZIONE	MANDATA	LUNGHEZZE COLONNA DISPONIBILI (mm)	MOTORE IDONEO POTENZA (kW) 2900 rpm	FLANGIA MOTORE
		50Hz (m³/h)	60Hz (USGPM)	50Hz (mcl)	60Hz (ft)					
HV 95	PP- PVDF	12	62	12	55	2" FEMMINA	1" 1/2 MASCHIO	500 - 800 - 1000	0,75	80 2A - B5
HV 110	PP- PVDF	20	105	13	60	2" FEMMINA	1" 1/2 MASCHIO	500 - 800 - 1000	1,1	80 2B - B5
HV 120	PP- PVDF	25	132	16	75	2" FEMMINA	1" 1/2 MASCHIO	500 - 800 - 1000	1,5	90 S - B5
HV 130	PP- PVDF	30	158	18	90	2" FEMMINA	1" 1/2 MASCHIO	500 - 800 - 1000	2,2	90 L - B5
HV 140	PP- PVDF	40	210	22	105	2" FEMMINA	1" 1/2 MASCHIO	500 - 800 - 1000	3	100 L - B5

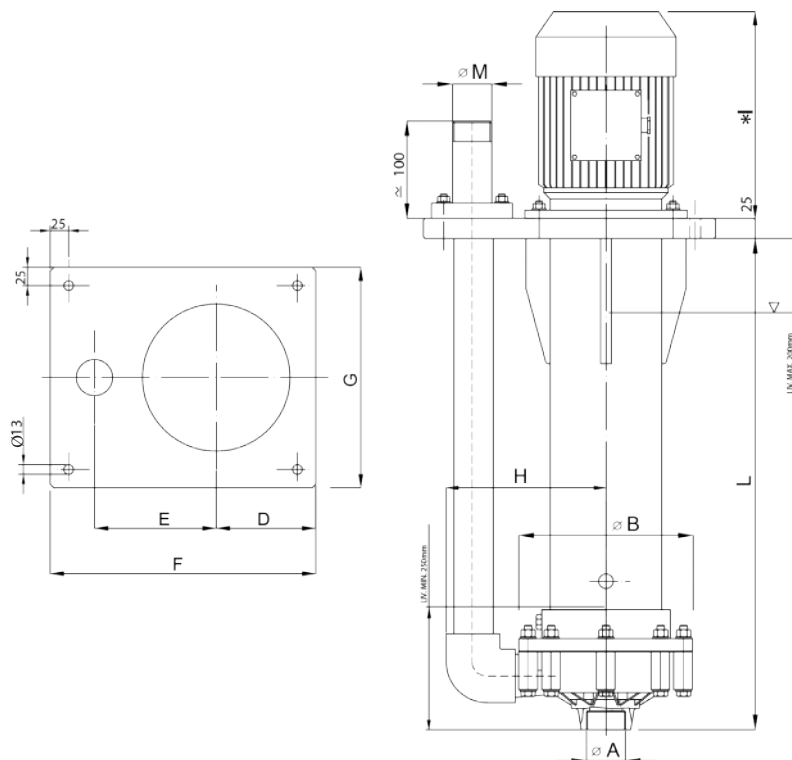
HV 95 - 110 - 120 - 130 - 140 PP/PVDF

DIMENSIONI - mm -

POMPA	FLANGIA MOTORE B5	kW	DIMENSIONI - mm -									
			Ø A	Ø M	Ø B	D	E	F	G	H	*I	L
HV 95	80 2A	0,75									215	
HV 110	80 2B	1,1									230	
HV 120	90 S	1,5	2" FEMMINA	1" 1/2 MASCHIO	215	135	165	360	300	196	255	Su richiesta 500 - 800 - 1000 mm
HV 130	90 L	2,2									280	
HV 140	100 L	3									315	

* Diverso a seconda del fornitore di motori.



CARATTERISTICHE

- Pompa centrifuga con lanterna.
- **Materiali disponibili:** PP/PVDF.
- **Portata:** fino a 130 m³/h; **Prevalenza:** fino a 48 mcl.
- **Temperatura max di esercizio:** PP: max 70°C; - PVDF: max 90°C.
- Adatte al pompaggio di liquidi altamente corrosivi con presenza di solidi in sospensione.
- **Lunghezza della colonna:** da 500 a 2000 mm.

STANDARD

- Attacchi aspirazione e mandata filettati BSP.

OPTIONAL

- Dispositivo contro la marcia a secco.
- Flange sulla mandata.
- Filtro a cestello in aspirazione.

CURVE 50Hz - 2900 RPM

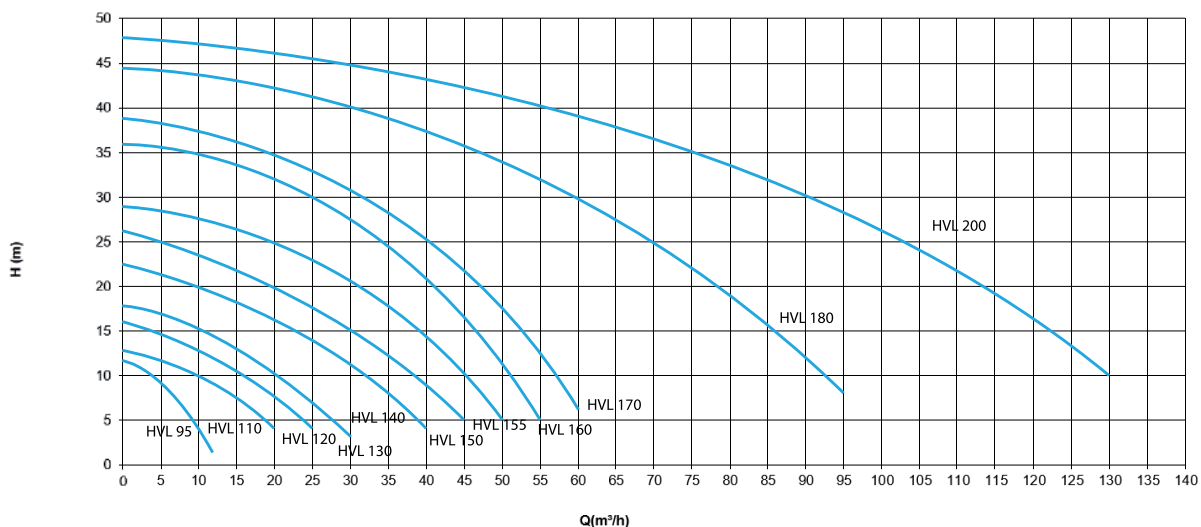

DATI TECNICI HVL

POMPA	MATERIALI DISPONIBILI	Q MAX		H MAX		ASPIRAZIONE	MANDATA	LUNGHEZZE COLONNA DISPONIBILI (mm)	MOTORE IDONEO POTENZA (kW) 2900 rpm	FLANGIA MOTORE
		50Hz (m³/h)	60Hz (USGPM)	50Hz (mcl)	60Hz (ft)					
HVL 150	PP- PVDF	45	240	26	120	3" MASCHIO	2" MASCHIO	da 500 a 2000	5,5 - 7,5	132 S2A - 132 SB - B5
HVL 155	PP- PVDF	50	265	29	140	3" MASCHIO	2" MASCHIO	da 500 a 2000	5,5 - 7,5	132 S2A - 132 SB - B5
HVL 160	PP- PVDF	55	290	36	175	3" MASCHIO	2" MASCHIO	da 500 a 2000	7,5 - 9,2	132 SB - 132 MA - B5
HVL 170	PP- PVDF	57	300	39	180	3" MASCHIO	2" MASCHIO	da 500 a 2000	9,2	132 S - B5
HVL 180	PP- PVDF	95	502	44	208	4" MASCHIO	3" 1/2 MASCHIO	da 500 a 1250	11 - 15 - 18,5 - 22	160 M - 160 M - 160 L - 180 M - B5
HVL 200	PP- PVDF	130	687	48	227	4" MASCHIO	3" 1/2 MASCHIO	da 500 a 1250	15 - 18,5 - 22 - 37	160 M - 160 L - 180 M - 200 L - B5

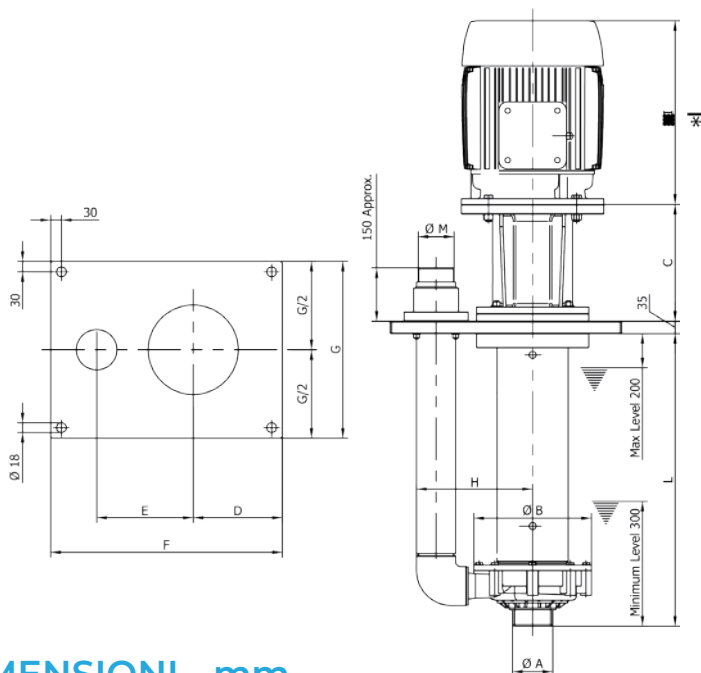
HVL 150 - 155 - 160 - 170 - 180 - 200 PP/PVDF

DIMENSIONI - mm -

POMPA	FLANGIA MOTORE B5	kW	DIMENSIONI - mm -											
			Ø A	Ø M	Ø B	C	D	E	F	G	H	*I	L	
HVL 150	132 SA 132 SB	5,5 7,5				265						380		
HVL 155	132 SA 132 SB	5,5 7,5					170	215	480	380	260		Su richiesta da 500 a 2000 mm	
HVL 160	132 SB 132 MA	7,5 9,2			275	250						380 418		
HVL 170	132 S	9										420		
HVL 180	160 M 160 L 160 L 180 M	11 15 18,5 22		3" 1/2 MASCHIO	2" 1/2 MASCHIO	330	330	250	271	650	500	308	555 555 575 620	Su richiesta da 500 a 1250 mm
HVL 200	160 M 160 L 180 M 200 L	15 18,5 22 37		4" MASCHIO	3" 1/2 MASCHIO	330	330	250	271	650	500	325	555 575 620 675	

* Diverso a seconda del fornitore di motori.



Le pompe centrifughe verticali a trascinamento magnetico serie HTM-V sono realizzate in materiali termoplastici (PP o PVDF) e sono adatte al pompaggio di acidi e liquidi corrosivi. Questo modello di pompa industriale è stato progettato per un'installazione verticale sommersa delle pompe con design a trascinamento magnetico e rappresenta una soluzione sicura ed affidabile. Le pompe HTM-V sono pompe a trascinamento magnetico **senza alcuna tenuta meccanica o a labirinto**. La colonna della pompa è sigillata ermeticamente in modo che il motore e il magnete esterno non vengano mai a contatto con il liquido di processo.

CARATTERISTICHE

- **Materiali disponibili:** PP / PVDF.
- **Materiali a contatto con il liquido:** corpo e girante: PP/PVDF; o-ring: EPDM (standard per pompe in PP); VITON (standard per pompe in PVDF); albero: ceramica Al_2O_3 99,7%; boccole: PTFEC.
- **Portata** fino a 22 m³/h; **Prevalenza** fino a 20 mcl.
- **Temperatura:** PP: max 70°C – PVDF: max 90°C.
- Design compatto, **colonna lunga 320mm**.

OPTIONAL

- Dispositivo contro la marcia a secco.
- Disponibili anche con lanterna idonea per motore NEMA.

CURVE 50Hz - 2900 RPM

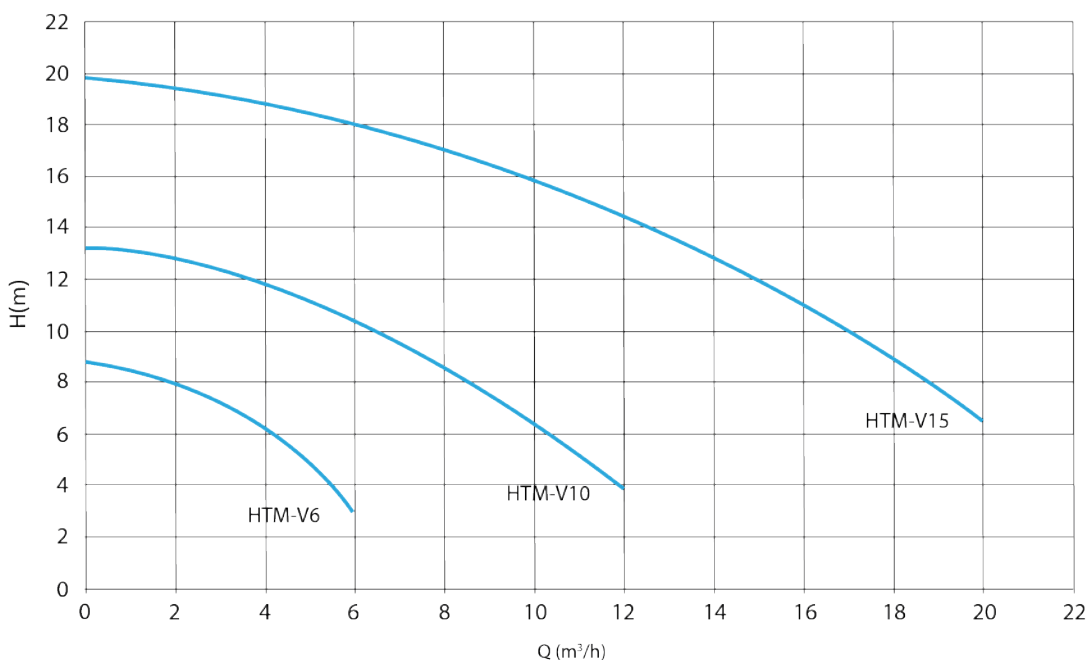



Le **pompe travaso fusti serie HTF** possono essere fornite in materiali termoplastici (**PP/PVDF**) o in **AISI316** e sono adatte al trasferimento di liquidi corrosivi, idrocarburi e olii.

CARATTERISTICHE

- **Materiali disponibili:** PP, PVDF, AISI 316.
- **Motori disponibili:** elettrico o ad aria compressa.
- **Portata** fino a 112 l/m; **Prevalenza** fino a 16 mcl.
- **Temperatura max. di esercizio:** 80°C.
- **Viscosità massima:** 1000cP.
- **Lunghezza dello stelo:** 1000 o 1200 mm.
- Adatte al travaso di liquidi altamente corrosivi.

OPTIONAL

- Pistola erogatrice.

MATERIALE POMPE		AISI 316	PVDF	PP
LIMITI D'IMPIEGO	Temperatura max.	80°C	80°C	55°C
	Peso specifico		1,8	
	Viscosità max.		1000 cP	
MATERIALI DI COSTRUZIONE	Corpo pompa/girante	AISI 316	PVDF	PP
	Cuscinetto		Carbone	
	Camicia d'albero		TEFLON	
	Albero	Acciaio inox		Hastelloy
COSTRUZIONE	Tipo pompa	Centrifuga senza tenuta		
	Bocca di mandata		Ø 1"	
	Girante alta portata	Si	Si	Si
	Girante alta pressione	Si	Si	Si
LUNGHEZZA STELO	39" - 1000 mm	Si	Si	Si
	47" - 1200 mm	Si	Si	Si

CURVA MOTORE ELETTRICO

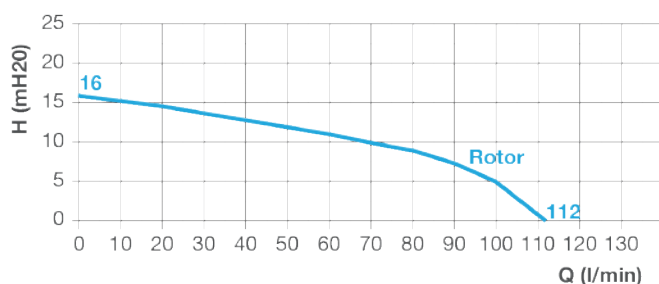

CURVA MOTORE PNEUMATICO

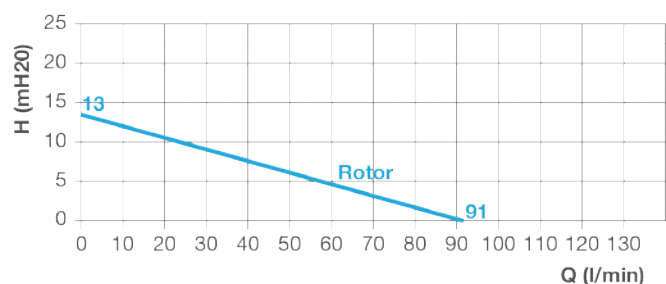

Le curve sono riferite ad acqua a 20°C ed a girante alta portata



CARATTERISTICHE

- **Materiali disponibili:** AISI 316.
- **Portata** fino a 24 m³/h; **Prevalenza** fino a 26 mcl.
- Tenuta fumi a labirinto. La tenuta fumi è garantita da un sistema combinato a labirinti e ad anelli a labbro in PTFE.
- Girante a ridotta spinta assiale.
- **Adatte al pompaggio di liquidi corrosivi con presenza di solidi.**
- **Progettate principalmente per l'impiego nella produzione di circuiti stampati (PCB).** La versione in AISI 316 è adatta al processo con Permanganato di Potassio a 90°C mentre la versione in Titanio è utilizzata nel processo "Black Oxide".
- **Due grandezze disponibili:** PVA 1 adatta al pompaggio da un serbatoio e PVA 2 utilizzata per il rilancio dalla linea. La pompa PVA 2 installata nello stesso serbatoio dove viene utilizzato il modello PVA 1 crea un sistema a tenuta che previene perdite di liquido.

CURVE 50Hz - 2900 RPM

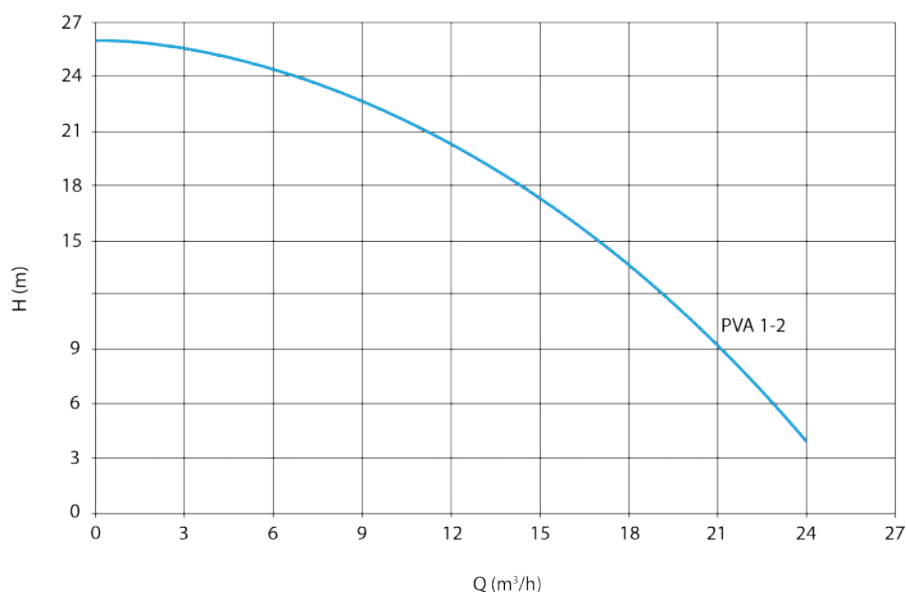

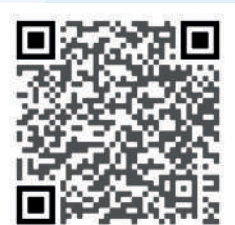

HAOD 20



Le pompe pneumatiche a doppia membrana della serie HAOD sono adatte al pompaggio di liquidi aggressivi ad alta viscosità anche con solidi in sospensione. Sono caratterizzate da un **circuito pneumatico antistallo** che garantisce la **massima sicurezza ed efficienza** e **non necessita di aria lubrificata**. Le pompe della serie HAOD sono disponibili in diverse grandezze e materiali e **possono lavorare in ambienti potenzialmente esplosivi (pompe versione ATEX)**.

CARATTERISTICHE

- **Materiali disponibili:** PP / PVDF / AISI 316.
- **Temperatura massima di esercizio:** PP: 60°C - PVDF: 95°C - AISI 316: 95°C.
- Portata e prevalenza regolabili.
- Velocità regolabile senza perdita di pressione.
- **Funzionamento a secco.**
- Autoadescante a secco.
- **Versatilità di utilizzo** (travaso fusti, autoadescante, sotto battente, immersa).
- **Design ecologico** che garantisce una riduzione del consumo d'aria.

OPTIONAL

- Smorzatore di pulsazioni.
- Disponibile in versione ATEX.

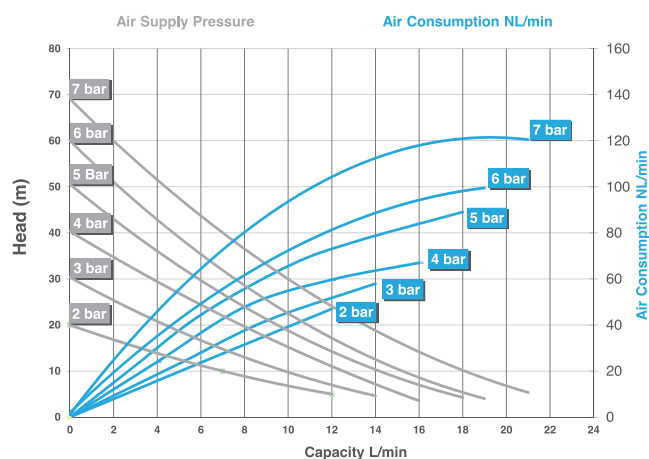

MATERIALI DI COSTRUZIONE	PP, PVDF
MEMBRANE	PTFE + BACK UP NBR
CONNESSIONI ASPIRAZIONE/MANDATA	G 3/8"
ATTACCO ARIA	3/8"
* MASSIMA CAPACITÀ AUTODESCANTE	4 m
* MASSIMA PORTATA	21 l/m
MASSIMA PREVALENZA	70 m
MASSIMA PRESSIONE DI ALIMENTAZIONE DELL'ARIA	7 bar
DIMENSIONE MASSIMA DEI SOLIDI NEL FLUIDO (DIAMETRO)	0,5 mm
MASSIMA TEMPERATURA DI ESERCIZIO	PP 60°C PVDF 95°C
PESO	PP 1,2 kg PVDF 1,9 kg

* I valori si riferiscono alle pompe installate con aspirazione sommersa e mandata libera con acqua a 20° a livello del mare. Per altri fluidi contattare Gemmecotti srl. I valori possono variare a seconda del materiale di costruzione.



HAOD 55



HAOD 100

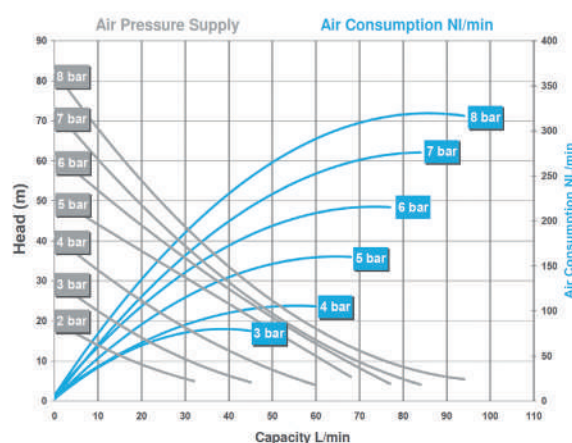
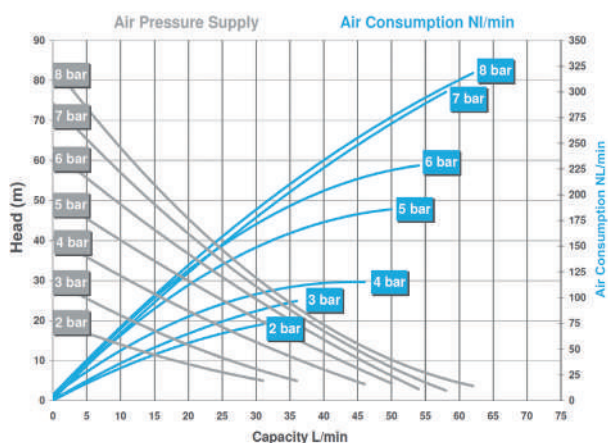

MATERIALI DI COSTRUZIONE	PP, PVDF, AISI 316
MEMBRANE	PTFE con EPDM
CONNESSIONI ASPIRAZIONE/MANDATA	G 1/2"
ATTACCO ARIA	1/2"
* MASSIMA CAPACITÀ AUTOADESCANTE	3 m
* MASSIMA PORTATA	58 l/m
MASSIMA PREVALENZA	70 m
MASSIMA PRESSIONE DI ALIMENTAZIONE DELL'ARIA	8 bar
DIMENSIONE MASSIMA DEI SOLIDI NEL FLUIDO (DIAMETRO)	3,0 mm
MASSIMA TEMPERATURA DI ESERCIZIO	PP 60°C PVDF 95°C AISI 316 95°C
PESO	PP 4,0 kg PVDF 5,5 kg AISI 316 6,0 kg

MATERIALI DI COSTRUZIONE	PP, PVDF, AISI 316
MEMBRANE	PTFE con EPDM
CONNESSIONI ASPIRAZIONE/MANDATA	G 3/4"
ATTACCO ARIA	1/2"
* MASSIMA CAPACITÀ AUTOADESCANTE	3 m
* MASSIMA PORTATA	95 l/m
MASSIMA PREVALENZA	80 m
MASSIMA PRESSIONE DI ALIMENTAZIONE DELL'ARIA	8 bar
DIMENSIONE MASSIMA DEI SOLIDI NEL FLUIDO (DIAMETRO)	3,0 mm
MASSIMA TEMPERATURA DI ESERCIZIO	PP 60°C PVDF 95°C
PESO	PP 4,0 kg PVDF 5,5 kg

* I valori si riferiscono alle pompe installate con aspirazione sommersa e mandata libera con acqua a 20° a livello del mare. Per altri fluidi contattare GemmeCotti srl. I valori possono variare a seconda del materiale di costruzione.

* I valori si riferiscono alle pompe installate con aspirazione sommersa e mandata libera con acqua a 20° a livello del mare. Per altri fluidi contattare GemmeCotti srl. I valori possono variare a seconda del materiale di costruzione.



HAOD 150

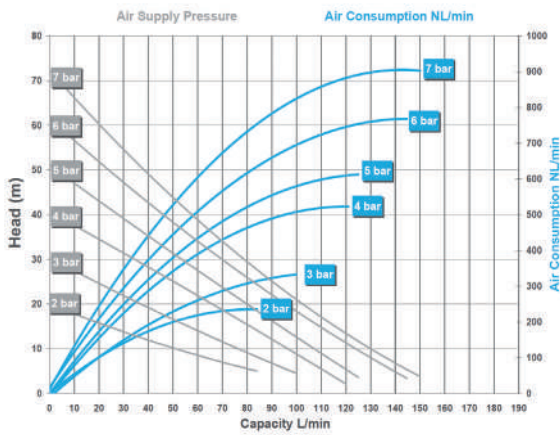

MATERIALI DI COSTRUZIONE	PP, PVDF, AISI 316
MEMBRANE	PTFE con EPDM
CONNESSIONI ASPIRAZIONE/MANDATA	G 1"
ATTACCO ARIA	1/2"
* MASSIMA CAPACITÀ AUTOADESCANTE	4 m
* MASSIMA PORTATA	150 l/m
MASSIMA PREVALENZA	70 m
MASSIMA PRESSIONE DI ALIMENTAZIONE DELL'ARIA	7 bar
DIMENSIONE MASSIMA DEI SOLIDI NEL FLUIDO (DIAMETRO)	3,5 mm
MASSIMA TEMPERATURA DI ESERCIZIO	PP 60°C PVDF 95°C AISI 316 95°C
PESO	PP 6,0 kg PVDF 7,0 kg AISI 316 14,0 kg

* I valori si riferiscono alle pompe installate con aspirazione sommersa e mandata libera con acqua a 20° a livello del mare. Per altri fluidi contattare GemmeCotti srl. I valori possono variare a seconda del materiale di costruzione.

HAOD 300

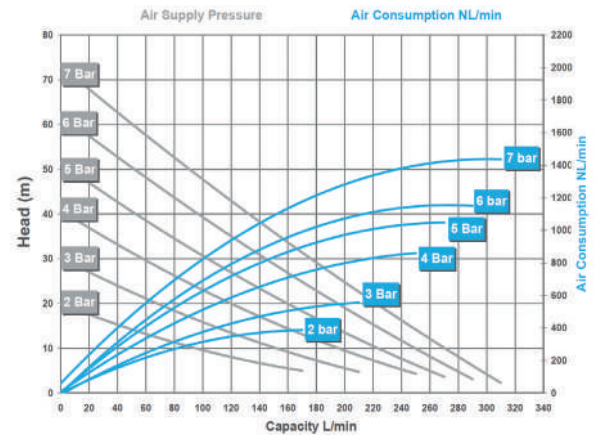

MATERIALI DI COSTRUZIONE	PP, PVDF, AISI 316
MEMBRANE	PTFE con EPDM
CONNESSIONI ASPIRAZIONE/MANDATA	G 1 1/2"
ATTACCO ARIA	1/2"
* MASSIMA CAPACITÀ AUTOADESCANTE	4 m
* MASSIMA PORTATA	310 l/m
MASSIMA PREVALENZA	70 m
MASSIMA PRESSIONE DI ALIMENTAZIONE DELL'ARIA	7 bar
DIMENSIONE MASSIMA DEI SOLIDI NEL FLUIDO (DIAMETRO)	5,0 mm
MASSIMA TEMPERATURA DI ESERCIZIO	PP 60°C PVDF 95°C AISI 316 95°C
PESO	PP 14,0 kg PVDF 22,0 kg AISI 316 30,0 kg

* I valori si riferiscono alle pompe installate con aspirazione sommersa e mandata libera con acqua a 20° a livello del mare. Per altri fluidi contattare GemmeCotti srl. I valori possono variare a seconda del materiale di costruzione.



Il sistema di pompaggio per contenitori di merce sfusa IBC è un **dispositivo portatile costituito da una pompa centrifuga a trascinamento magnetico serie HTM PP/PVDF**, inserita in una struttura che può essere facilmente movimentata. Le peculiarità di questo sistema risiedono nella sua **flessibilità di impiego**, e nella **portabilità**. Infatti la pompa, essendo inserita all'interno di una apposita struttura, può essere rimossa dall'attacco di un contenitore IBC ed agganciata ad un altro differente, mediante attacchi rapidi, garantendo comunque tutte le sue funzionalità.

CARATTERISTICHE

- **Materiali disponibili:** PP / PVDF.
- **Materiali a contatto con il liquido:** Corpo e girante: PP/ PVDF; O-ring EPDM (standard per pompe in PP); VITON (standard per pompe in PVDF); Albero statico: ceramica Al₂O₃ 99,7 %; Boccola: PTFEC.
- **Temperatura massima di esercizio:** PP: 70°C – PVDF: 90°C.
- **Viscosità massima:** 200 cSt.
- Elevata coppia magnetica NdFeB standard.
- Adatte al pompaggio di liquidi altamente corrosivi.



CARATTERISTICHE

- **Materiali disponibili:** PP, PVDF, AISI 316.
- Adatte al pompaggio di liquidi altamente corrosivi, liquidi tossici, nocivi e cancerogeni e idrocarburi.

DATI TECNICI HDOS

	50HZ	60HZ
RICIRCOLO	0,4 - 1 m ³ /h	0 - 5 USGPM
PREVALENZA MAX	20 bar	420 PSI
TEMPERATURA	0° / +90°C	32° / +170°F
PRESSIONE MAX	25 bar	360 PSI



POMPE ATEX AISI 316 ZONA 1 e 2

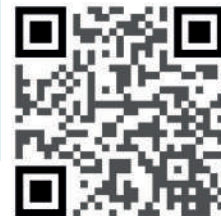

Per applicazioni in aree potenzialmente esplosive GemmeCotti offre **pompe certificate ATEX**. Le pompe ATEX realizzate in **materiale metallico AISI 316** sono adatte all'utilizzo in atmosfera potenzialmente esplosiva classificata **zona 1 II 2G c Tx e zona 2 II 3G c Tx**.

Tutte le pompe ATEX sono realizzate in accordo alla Direttiva 2014/34/EU.



Pompa modello **EM-T in AISI 316** - per **ATEX zona 1 e 2**
(Vedi pompa modello HTA a pagina 32)



- Pompe realizzate in acciaio inox AISI316.
- Portata fino a 7 m³/h.
- Prevalenza fino a 76 mcl.

Pompa modello **EM-C in AISI316** – per **ATEX zona 1 e 2**
(Vedi pompa modello HTM SS 316 a pagina 24)



- Pompe realizzate in acciaio inox AISI316.
- Portata fino a 32 m³/h.
- Prevalenza fino a 24 m.

Pompa modello **EM-P in AISI 316** per - **ATEX zona 1 e 2**
(Vedi pompa modello HTP a pagina 38)



- Pompe realizzate in acciaio inox AISI316.
- Portata fino a 2100 l/h.
- Pressione fino a 13 bar.
- Autoadescante a secco.



POMPE ATEX PP/PVDF ZONA 2



Per applicazioni in aree potenzialmente esplosive GemmeCotti offre **pompe certificate ATEX**. Le pompe ATEX realizzate in materiale termoplastico **polipropilene (PP) e PVDF** sono adatte all'utilizzo in atmosfera potenzialmente esplosiva classificata **zona 2 II 3G c Tx**.

Tutte le pompe ATEX sono realizzate in accordo alla Direttiva 2014/34/EU.

Pompe modello **EM-C PP/PVDF** solo per **ATEX zona 2**. (vedi pompa mod. HTM PP/PVDF a pagina 14)

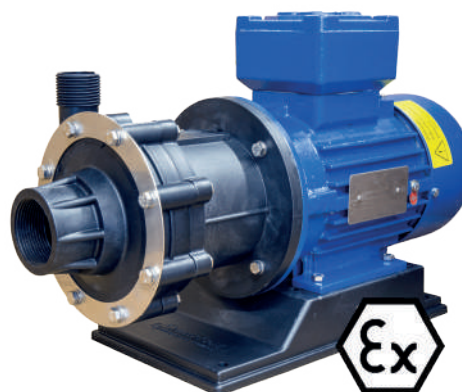

- Pompe realizzate in materiali termoplastici PP o PVDF.
- Portata fino a 130 m³/h.
- Prevalenza fino a 48 mcl.
- Parti realizzate in plastica stampata.

Pompe modello **EM-C SP PP/PVDF** solo per **ATEX zona 2**. (vedi pompa mod. HTM SP a pagina 20)



- Pompe realizzate in materiali termoplastici PP o PVDF.
- Portata fino a 25 m³/h.
- Prevalenza fino a 22 mcl.

Pompe modello **EM-T PP/PVDF** solo per **ATEX zona 2**. (vedi pompa mod. HTT a pagina 28)



- Pompe realizzate in materiali termoplastici PP o PVDF.
- Portata fino a 9 m³/h.
- Prevalenza fino a 48 mcl.



Pompe modello **EM-P PP/PVDF** solo per **ATEX zona 2**.
(vedi pompa mod. HPP/HPF a pagina 36)



- Pompe realizzate in materiali termoplastici PP o PVDF.
- Portata fino a 980 l/h.
- Pressione fino a 5 bar.

Pompe modello **EM-T SP PP/PVDF** solo per **ATEX zona 2**.
(vedi pompa mod. HTT-SP a pagina 30)



- Pompe realizzate in materiali termoplastici PP o PVDF.
- Portata fino a 6 m³/h.
- Prevalenza fino a 24 mcl.
- Corpo pompa ricavato da pieno.
- Autoadescante fino a 5 m.

Pompe modello **EM-CO PP/PVDF** solo per **ATEX zona 2**.
(vedi pompa mod. HCO a pagina 42)



- Pompe realizzate in materiali termoplastici PP o PVDF.
- Portata fino a 130 m³/h.
- Prevalenza fino a 48 mcl.
- Tenuta meccanica.



FLANGE

La maggior parte delle pompe GemmeCotti viene solitamente fornita con **attacchi filettati**. Su richiesta forniamo flange **DIN e ANSI per le pompe in plastica** (cartella + flangia libera) e **flange DIN o ANSI saldate per le pompe in AISI316**.

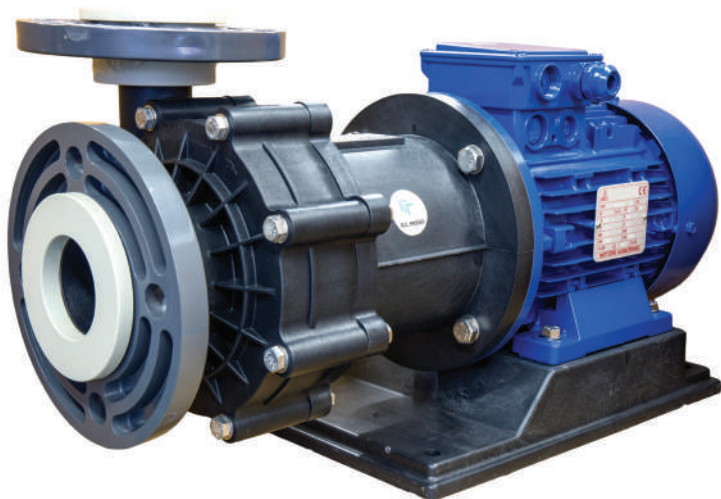
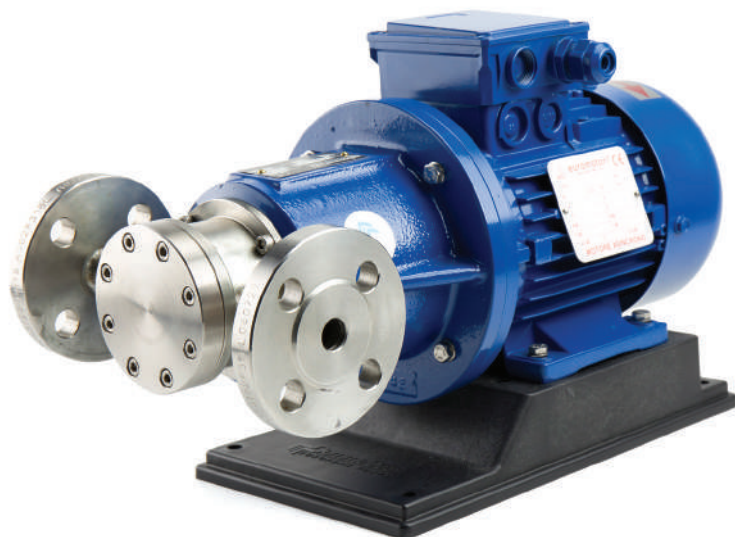

KIT DI RICAMBI WE e RWE

GemmeCotti fornisce **kit di ricambi WE e RWE per pompe a trascinamento magnetico**. Questi kit includono le parti di ricambio a contatto con il fluido.

È possibile contattare il team di vendita GemmeCotti per scoprire il kit di ricambi più adatto alla vostra pompa, alla vostra applicazione e all'utilizzo della pompa.

Per le pompe centrifughe a trascinamento magnetico modello HTM PP/PVDF (HTM 4 PP/PVDF, HTM 6 PP/PVDF, HTM 10 PP/PVDF, HTM 15 PP/PVDF, HTM 31 PP/PVDF, HTM 40 PP/PVDF, HTM 50 PP/PVDF, HTM 80 PP/PVDF e HTM 100 PP/PVDF), i kit includono principalmente:

KIT DI RICAMBI WE:

- Corpo pompa
- O-ring
- Anello reggispinta anteriore
- Albero e anello
- Boccola della girante
- Girante
- Magnete interno
- Boccola
- Bicchiere

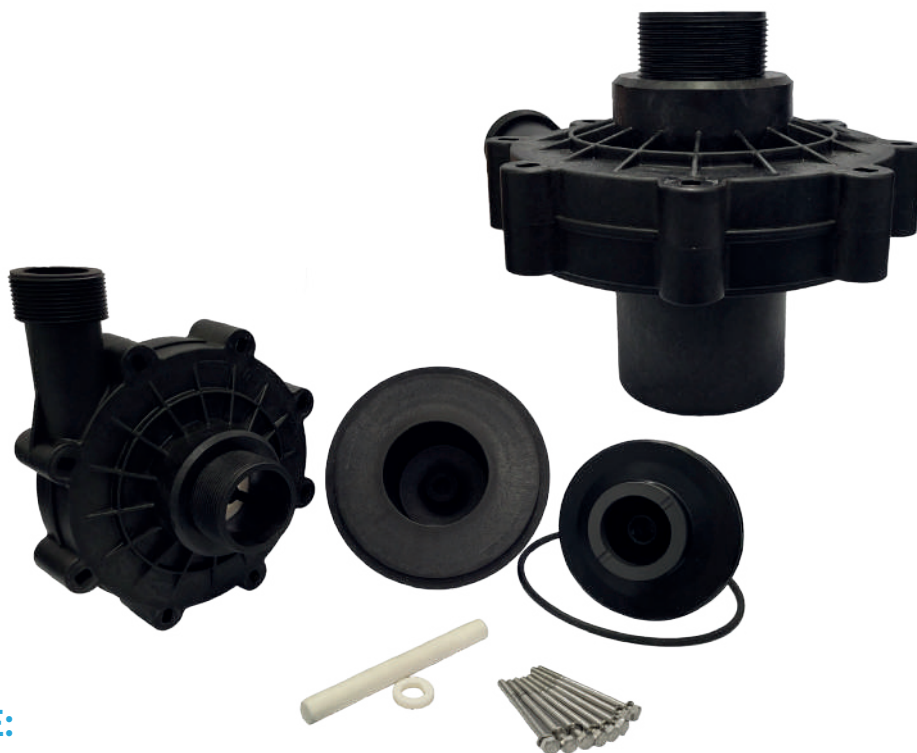

KIT DI RICAMBI RWE:

- O-ring
- Anello reggispinta anteriore
- Albero e anello
- Boccola della girante
- Girante
- Magnete interno
- Boccola
- Bicchiere



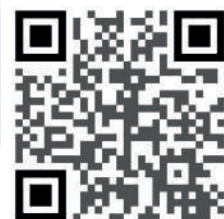

BASAMENTI

I basamenti GemmeCotti consentono l'installazione perfettamente orizzontale della pompa. I nostri basamenti sono **realizzati in PP rinforzato**, sono disponibili in tre dimensioni (tipo "A", tipo "B" e tipo "C") e sono **ideali per motori IEC e NEMA da 0,12 kW a 4 kW con configurazione B3/B5**. L'assemblaggio rapido e semplice della pompa completa di motore è favorito dai fori presenti sulla superficie del basamento.

MATERIALE

- PP

DIMENSIONI DISPONIBILI

Disponibili in tre versioni:

- **BASAMENTO TIPO "A"** adatto per: motori IEC B3/B5 da grandezza 56 a 71.
- **BASAMENTO TIPO "B"** adatto per: motori IEC B3/B5 da grandezza 80 a 90 motori NEMA 56TC e 145TC.
- **BASAMENTO TIPO "C"** adatto per: motori IEC B3/B5 da grandezza 100 a 112 motori NEMA 184TC.



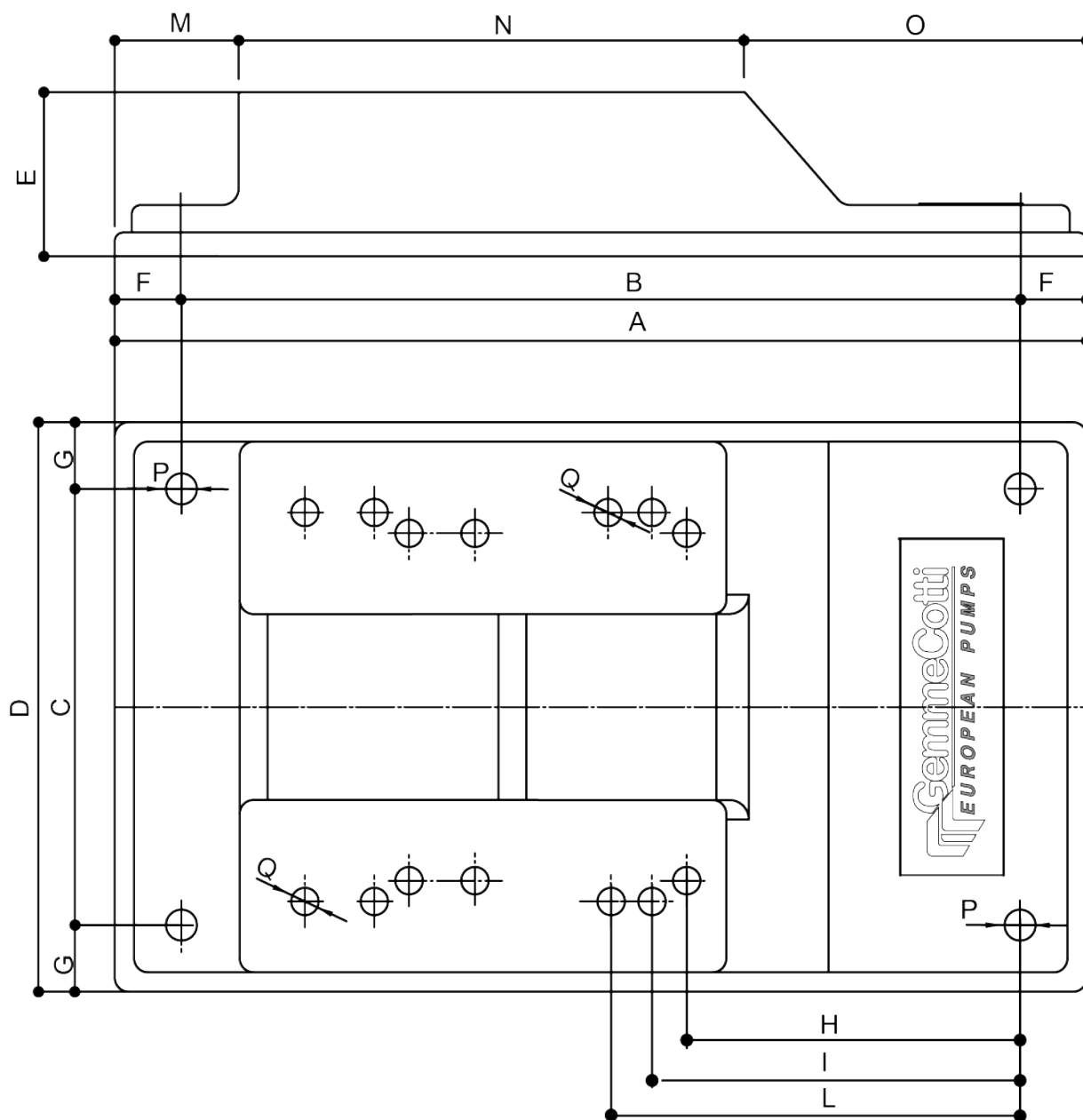

TIPO	MOTORE	DIMENSIONI - mm -														
		A	B	C	D	E	F	G	H	I	L	M	N	O	P	Q
A	IEC-GR.56 IEC-GR.63 IEC-GR.71	280	244	130	160	48	18	15	94	103	112	29	151	100	8	8
B	IEC-GR.80 IEC-GR.90 NEMA-GR.56TC NEMA-GR.145T	350	302	157	205	60	24	24	119	130	-	45	175	130	12	11
C	IEC-GR.100 IEC-GR.112 NEMA-GR.184T	400	352	202	250	60	24	24	140	156	-	45	210	145	12	12

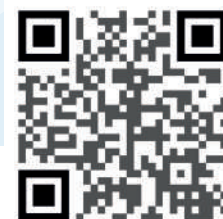

BASAMENTI UPN IN METALLO

GemmeCotti può fornire **basamenti UPN** come optional per le nostre **pompe chimiche orizzontali**, sia a trascinamento magnetico (PP/PVDF/AISI 316) che a tenuta meccanica (PP/PVDF).

Ogni modello di pompa ha una **specifica configurazione del basamento**. Offriamo quattro configurazioni, ottimizzate per diversi tipi di pompa, per garantire le migliori prestazioni e un fissaggio strutturale

CARATTERISTICHE

- **Supporto e stabilità:** i basamenti UPN assicurano che la pompa sia fissata in modo sicuro.
- **Resistenza:** l'acciaio UPN è noto per la sua robustezza, rendendo questi basamenti adatti a supportare pompe pesanti e a resistere a sollecitazioni meccaniche.
- **Durabilità:** il basamento in acciaio verniciato offre un'elevata resistenza alla corrosione, garantendo una lunga durata anche in ambienti difficili.
- **Versatilità:** i basamenti UPN possono essere progettati e realizzati per adattarsi a diverse dimensioni e tipi di pompe.



DISPOSITIVO CONTRO LA MARCIA A SECCO

Il dispositivo contro la marcia a secco è uno **strumento utile a prevenire costosi guasti alle pompe** in quanto **consente di evitare il funzionamento a secco, la mandata chiusa e l'aspirazione bloccata**.

Si consiglia l'utilizzo di questo strumento per lo scarico di autobotti e per tutte le applicazioni in cui non è sempre assicurata la presenza costante di liquido nella pompa.

CARATTERISTICHE

- RELE' DI CORRENTE Monofase
- Multigamma 15-35A
- Inserzione diretta TA passante
- 2 soglie di allarme MAX / min
- Display LCD
- Per motori con INVERTER



SONDA TERMICA PT 100

Per le pompe installate in aree ATEX zona 1 II2G, GemmeCotti può offrire la **sonda termica PT 100**, un sensore di temperatura ad alta precisione specificamente progettato per il monitoraggio accurato delle temperature di esercizio della pompa.



MANOMETRO CON SEPARATORE

GemmeCotti offre **manometri con separatore** in **Polipropilene e PVDF**, progettati per proteggere gli strumenti di misura della pressione da condizioni aggressive di processo.



SUCCHIERUOLA

GemmeCotti fornisce succhieruole come accessorio per le pompe verticali. La succhieruola ha una **lunghezza di 200 mm** e può essere serrata alla bocca di aspirazione della pompa.

Le succhieruole proteggono le pompe dalla contaminazione intrappolando le impurità e impediscono che i solidi presenti nel liquido o sul fondo del serbatoio o del pozzetto possano entrare nella pompa.



VITI E DADI

GemmeCotti fornisce anche una varietà di **viti e dadi**:

- **Viti e dadi M16x110**

Coppia di serraggio massima: 15 Nm
Materiale: PVDF

- **Viti e dadi M12x50**

Coppia di serraggio massima: 7 Nm
Materiale: PVDF

- **Viti e dadi M10x25**

Coppia di serraggio massima: 4,5 Nm
Materiale: PVDF





TABELLA DI COMPATIBILITÀ CHIMICA

LEGENDA:

A= Ottima | B= Buona | C= Scarsa, non raccomandata | D= Attacco grave, non raccomandato
1= Soddisfacente fino a 22°C (72°F) | 2= Soddisfacente fino a 48°C (120°F)

SOSTANZA	FORMULA	MATERIALE DELLA POMPA			MATERIALE DEGLI O-RINGS		
		PP	PVDF	AISI 316	EPDM	Viton	V/FEP*
ACETATO DI ETILE		A1	D	B	B	D	A
ACETONE	CH ₃ COCH ₃	A	D	A	A	D	A
ACIDO ACETICO	CH ₃ COOH	B	C	B	A	B	A
ACIDO ACETICO 20%	CH ₃ COOH	A	A	A	A2	B	A
ACIDO ACETICO 60%	CH ₃ COOH	A	B	B	A	D	A
ACIDO ACETICO GLACIALE	CH ₃ COOH	A1	A1	A	D	D	A
ACIDO CLORIDRICO < 33%	HCl	A2	A	D	A2	A	A
ACIDO CROMICO < 50%	H ₂ CrO ₄	C	A	D	C	A	A
ACIDO FLUORIDRICO 50%	HF	D	A	D	D	A	A
ACIDO FOSFORICO < 40%	H ₃ PO ₄	A	A	C	A	A	A
ACIDO FOSFORICO > 40%	H ₃ PO ₄	A	A	D	A	A	A
ACIDO NITRICO < 50%	HNO ₃	D	D	A1	D	A	A
ACIDO SOLFORICO (10-75%)	H ₂ SO ₄	A	A	D	C	A	A
ACIDO SOLFORICO (75-98%)	H ₂ SO ₄	D	A	C	D	A	A
ACQUA DI MARE		A	A	C	A	A	A
ACQUA DISTILLATA	dH ₂ O	A	A	A	A	A	A
ACQUA MINERALE	H ₂ O	A	A	B	A	A	A
ADBLUE	CO(NH ₂) ₂	A	A	A	A	C	A
ALCOOL ETILICO	CH ₃ CH ₂ OH	A	A	A	A	A	A
ALCOOL ISO-PROPILICO	(CH ₃) ₂ CHOH	A	A	B	A	A	A
ALCOOL METILICO	CH ₃ OH	A	A	A	A	C	A
ALCOOL PROPILICO	C ₃ H ₇ OH	A	A	A	A	A	A
AMMONIACA LIQUIDA	NH ₃	A	D	A2	A	D	A
BENZINA (ALTAMENTE AROMATICA)	C ₁₂ H ₂₆	D	A	A	D	A	A
CIANURO DI POTASSIO	KCN	A	A	A	A	A	A
CHEROSENE		A	B	A	D	A	A
CLORO, ANIDRO LIQUIDO	Cl ₂	D	A2	D	C	A	A
CLOROFORMIO		C1	A	A	D	A	A
CLORURO DI ZINCO	ZnCl ₂	A	A	B	A	A	A
CLORURO FERRICO	FeCl ₃	A	A	D	A	A	A
DETERGENTI		A	A	A2	A	A	A

* Viton/FEP

Tutte le informazioni contenute in questa tabella sono puramente indicative e vanno utilizzate unicamente per una prima scelta dei materiali di costruzione delle pompe. I dati sono stati reperiti da varie fonti ritenute attendibili. GemmeCotti non ha effettuato test di verifica e non si assume nessuna responsabilità riguardo alla correttezza di tali dati. GemmeCotti non si assume nessuna responsabilità per eventuali malfunzionamenti o danni di qualsiasi genere causati da una selezione errata dei materiali di costruzione e/o da una scelta errata del dimensionamento della pompa se non viene effettuata da GemmeCotti dopo aver ricevuto le condizioni di impiego della pompa e tutte le caratteristiche del liquido pompato.

SOSTANZA	FORMULA	MATERIALE DELLA POMPA			MATERIALE DEGLI O-RINGS		
		PP	PVDF	AISI 316	EPDM	Viton	V/FEP*
FENOLO (ACIDO CARBONICO)	C_6H_5OH	A2	A2	B	B	A	A
FORMALDEIDE 100%	HCHO	A	A	A	A	A	A
GASOLIO		C	A	A1	D	A	A
GLICOLE PROPILENICO	$C_3H_5O_2$	A	A	B	A	A	A
GLUCOSIO	$C_6H_{12}O_6$	A	A	A	A	A	A
IDROGENO PEROSSIDO 10%	H_2O_2	A	A	B	A	A	A
IDROGENO PEROSSIDO 30%	H_2O_2	B1	A	B	B	A	A
NAFTA		A1	A	A	D	A	A
NICHEL CLORURO	$NiCl_2$	A	A	C	A	A	A
OLI COMBUSTIBILI		C	A	A	D	A	A
OLIO D'OLIVA		A	A	A	D	A	A
OLIO IDRAULICO (MINERALE)		A1	A	A	D	A	A
OLIO MOTORE		A2	A	A	D	A1	A
PERMANGANATO DI POTASSIO	$KMnO_4$	A1	A	B	A	A	A
RAME CLORURO	$CuCl_2$	A	A	D	A	A	A
RAME SOLFATO > 5%	$CuSO_4$	A	A	A	A	A	A
RESINE		A2	-	A1	-	A	A
SALAMOIA		A	A	C	A	A	A
SAPONI LIQUIDI		A	A	A	A	A	A
SODIO BICARBONATO	$NaHCO_3$	A	A	A	A	A	A
SODIO BISOLFITO	$NaHSO_3$	A	A	A1	A	A	A
SODIO CLORURO	NaCl	A	A	A2	A	A	A
SODIO IDROSSIDO (10%)	NaOH	A	C	A	A	C	A
SODIO IDROSSIDO (40%)	NaOH	A	C	A	A	C	A
SODIO IDROSSIDO (50%)	NaOH	A	D	A	A	D	A
SODIO IPOCLORITO 12,5%	NaOCl	C	A	C	C	A	A
SOLFATO DI ALLUMINIO	$Al_2(SO_4)_3$	A	A	C	A	A	A
SVILUPPATORI FOTOGRAFICI		A	-	A	B	A	A
TOLUENE	$C_6H_5CH_3$	C	A	A	D	A	A
UREA	CH_4N_2O	A	A	B	A	A	A
XYLENE	C_8H_{10}	D	A	B	D	C	A

* Viton/FEP

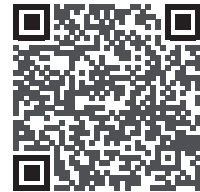

MANUALI DI INSTALLAZIONE, FUNZIONAMENTO E MANUTENZIONE



Forniamo **manuali d'uso e manutenzione** che coprono l'installazione, il funzionamento e la manutenzione delle nostre pompe chimiche. Queste guide facili da comprendere sono **disponibili per il download** in qualsiasi momento nella pagina dei download del nostro sito web.

DATI TECNICI

Sul nostro sito web puoi trovare anche le specifiche dettagliate di ogni pompa GemmeCotti. Forniamo **documentazione tecnica per ogni modello**, comprensiva di tutte le specifiche delle pompe. Puoi scaricarle direttamente dal nostro sito per trovare facilmente le informazioni di cui hai bisogno.

		GEMMECOTTI S.p.A. VIA A. MANI, 85/8 20119 CERIGNO LAGHETTO (MI) (ITALY) EU Tel. +39 02 8648406 Fax +39 02 8648114 www.gemmecotti.com info@gemmecotti.com		HTM 31 PP-PVDF TECHNICAL DATA/DATI TECNICI		Dis. 8687-3																																											
FEATURES/CARATTERISTICHE Materials available/Materiali disponibili: PP;PVDF Max flow/Portata massima: 35 m ³ /h Max head/Prevalenza massima: 24 m Max temperature/Temperatur massima: PP 60°C;PVDF 90°C Max viscosity/Viscosità massima: 200 cSt Pressure rating/Pressione nominale massima: NP/PN 6 @ 20°C Pump weight/Peso pompa: PP:8.0 Kg;PVDF:8.9 Kg Motor weight/Peso motore (approx.): 2,2 kW: 13 Kg 3,0 kW: 23 Kg 4,0 kW: 31 Kg		CURVES/CURVE 50HZ-2900 RPM 																																															
SECTION AND PARTS LIST/SEZIONE E LISTA PARTI 		<table border="1"> <thead> <tr> <th>POS.</th> <th>1</th> <th>2</th> <th>3</th> <th>4</th> <th>5</th> <th>6</th> <th>7</th> <th>8</th> <th>9</th> <th>10</th> <th>11</th> <th>12</th> <th>13</th> </tr> </thead> <tbody> <tr> <td>PART DESCR.</td> <td>BASE</td> <td>FLANGE</td> <td>IMPELLER</td> <td>IMPELLER SHAFT</td> <td>IMPELLER NUT</td> <td>IMPELLER WASHER</td> <td>IMPELLER LOCKWASHER</td> <td>IMPELLER LOCKWASHER</td> <td>IMPELLER LOCKWASHER</td> <td>IMPELLER LOCKWASHER</td> <td>IMPELLER LOCKWASHER</td> <td>IMPELLER LOCKWASHER</td> <td>IMPELLER LOCKWASHER</td> </tr> <tr> <td>MATERIAL</td> <td>HTM31</td> <td>HTM31</td> <td>HTM31</td> <td>HTM31</td> <td>HTM31</td> <td>HTM31</td> <td>HTM31</td> <td>HTM31</td> <td>HTM31</td> <td>HTM31</td> <td>HTM31</td> <td>HTM31</td> <td>HTM31</td> </tr> </tbody> </table>						POS.	1	2	3	4	5	6	7	8	9	10	11	12	13	PART DESCR.	BASE	FLANGE	IMPELLER	IMPELLER SHAFT	IMPELLER NUT	IMPELLER WASHER	IMPELLER LOCKWASHER	IMPELLER LOCKWASHER	IMPELLER LOCKWASHER	IMPELLER LOCKWASHER	IMPELLER LOCKWASHER	IMPELLER LOCKWASHER	IMPELLER LOCKWASHER	MATERIAL	HTM31	HTM31	HTM31	HTM31	HTM31	HTM31	HTM31	HTM31	HTM31	HTM31	HTM31	HTM31	HTM31
POS.	1	2	3	4	5	6	7	8	9	10	11	12	13																																				
PART DESCR.	BASE	FLANGE	IMPELLER	IMPELLER SHAFT	IMPELLER NUT	IMPELLER WASHER	IMPELLER LOCKWASHER	IMPELLER LOCKWASHER	IMPELLER LOCKWASHER	IMPELLER LOCKWASHER	IMPELLER LOCKWASHER	IMPELLER LOCKWASHER	IMPELLER LOCKWASHER																																				
MATERIAL	HTM31	HTM31	HTM31	HTM31	HTM31	HTM31	HTM31	HTM31	HTM31	HTM31	HTM31	HTM31	HTM31																																				

		GEMMECOTTI S.p.A. VIA A. MANI, 85/8 20119 CERIGNO LAGHETTO (MI) (ITALY) EU Tel. +39 02 8648406 Fax +39 02 8648114 www.gemmecotti.com info@gemmecotti.com		HTM 31 PP-PVDF flanged DIMENSIONS/DIMENSIONI D'INGOMBRO		Dis. 8688 -3FL																																																																																																																
<table border="1"> <thead> <tr> <th rowspan="2">PUMP TYPE</th> <th rowspan="2">MOTOR FLANGE BS-BS</th> <th rowspan="2">POT. kW</th> <th colspan="10">DIMENSIONS -- mm --</th> <th colspan="5">FLANGES DN PN 10-DIMENSIONS -- mm --</th> </tr> <tr> <th>A</th> <th>B</th> <th>C</th> <th>D</th> <th>E</th> <th>Hs</th> <th>G</th> <th>H</th> <th>wL</th> <th>M</th> <th>N</th> <th>O</th> <th>P</th> <th>R</th> <th>S</th> <th>T</th> <th>U</th> <th>V</th> <th>Z</th> <th>DNs</th> <th>DNd</th> </tr> </thead> <tbody> <tr> <td>HTM 31</td> <td>G 90 L</td> <td>2.2</td> <td>183</td> <td>274</td> <td>140</td> <td>125</td> <td>90</td> <td>14</td> <td>91</td> <td>13</td> <td>280</td> <td>66</td> <td>56</td> <td>140</td> <td>200</td> <td>125</td> <td>168</td> <td>18</td> <td>18</td> <td>145</td> <td>188</td> <td>65</td> <td>50</td> </tr> <tr> <td>HTM 31</td> <td>G 100 L</td> <td>3</td> <td>203</td> <td>294</td> <td>160</td> <td>140</td> <td>100</td> <td>14</td> <td>91</td> <td>13</td> <td>315</td> <td>66</td> <td>63</td> <td>140</td> <td>250</td> <td>125</td> <td>168</td> <td>18</td> <td>18</td> <td>145</td> <td>188</td> <td>65</td> <td>50</td> </tr> <tr> <td>HTM 31</td> <td>G 112 M</td> <td>4</td> <td>203</td> <td>294</td> <td>190</td> <td>140</td> <td>112</td> <td>14</td> <td>91</td> <td>13</td> <td>325</td> <td>66</td> <td>70</td> <td>140</td> <td>250</td> <td>125</td> <td>168</td> <td>18</td> <td>18</td> <td>145</td> <td>188</td> <td>65</td> <td>50</td> </tr> </tbody> </table>								PUMP TYPE	MOTOR FLANGE BS-BS	POT. kW	DIMENSIONS -- mm --										FLANGES DN PN 10-DIMENSIONS -- mm --					A	B	C	D	E	Hs	G	H	wL	M	N	O	P	R	S	T	U	V	Z	DNs	DNd	HTM 31	G 90 L	2.2	183	274	140	125	90	14	91	13	280	66	56	140	200	125	168	18	18	145	188	65	50	HTM 31	G 100 L	3	203	294	160	140	100	14	91	13	315	66	63	140	250	125	168	18	18	145	188	65	50	HTM 31	G 112 M	4	203	294	190	140	112	14	91	13	325	66	70	140	250	125	168	18	18	145	188	65	50
PUMP TYPE	MOTOR FLANGE BS-BS	POT. kW	DIMENSIONS -- mm --										FLANGES DN PN 10-DIMENSIONS -- mm --																																																																																																									
			A	B	C	D	E	Hs	G	H	wL	M	N	O	P	R	S	T	U	V	Z	DNs	DNd																																																																																															
HTM 31	G 90 L	2.2	183	274	140	125	90	14	91	13	280	66	56	140	200	125	168	18	18	145	188	65	50																																																																																															
HTM 31	G 100 L	3	203	294	160	140	100	14	91	13	315	66	63	140	250	125	168	18	18	145	188	65	50																																																																																															
HTM 31	G 112 M	4	203	294	190	140	112	14	91	13	325	66	70	140	250	125	168	18	18	145	188	65	50																																																																																															
■ Different according to the manufacturer / Diverso a seconda del fornitore ■ OPTIONAL-UPON REQUEST/SU RICHIESTA: Baseplate/Piede d'appoggio <small>■ All sizes stated are an indication and are liable to change without notice. / Tutti i dati sono indicati a scopo indicativo e possono variare senza preavviso.</small>																																																																																																																						



www.gemmecotti.com



T: +39 02.96460406



info@gemmecotti.com

Seguici su:





GEMMECOTTI SRL

Via Po 23-25-27
20031 Cesate MILANO | ITALY
EUROPEAN UNION

T: +39 02.96460406
info@gemmecotti.com



www.gemmecotti.com

